

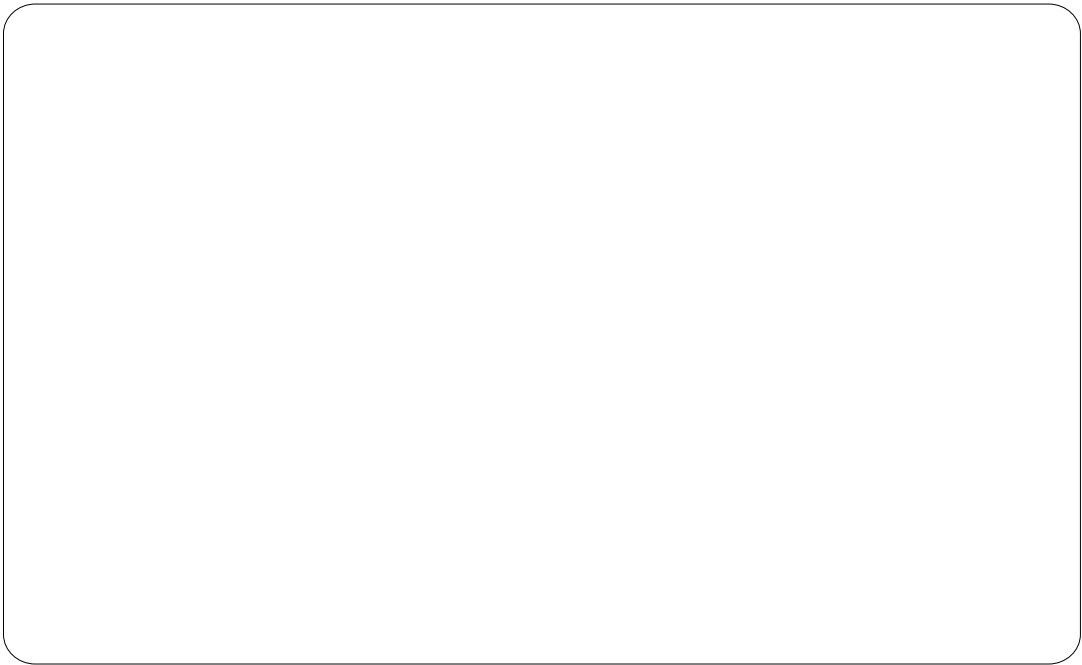



~~~~~ 6' " , ~ | / fi fl Ł ł Ź ź ! " # \$ % & ' ( ) \* + , - . / 0 1 2 3 4 5 ~  
6 7 % & Ł 8 9 : ; < " Ł = > ? @ @ A . / B 1 C



~~~~~ 6' @ EF ~ GHI JK 5L' ( MN) \* Ł 8 OPQRSTUVWXYZ ~ Ł 8 X  
OPQRSYZ , [ 6 \ † ! % & C

# CONTENTS

## 目 录

! " #

杭实集团系统内部刊物  
HIIG SPECIAL ISSUE

2021年第2期  
(总第30期)

### 编辑指导委员会

主 任:沈 立

副 主 任:朱少杰

委 员:陈国华 沈再名

胡光伟 徐洪炳

盛晓瑾 陈柏林

刘玉庆

### 编辑部

主 编:朱少杰

副 主 编:徐洪炳

责任主编:王河森 陆舞鹄

夏启祥 陈 可

俞媛静 章卓佳

陆 敏 徐水明

楼红娟

编 辑:王河森 陆舞鹄

沈栋青 黄韞慧

### ●刊首寄语

奋斗百年路 起航新征程 ..... (3)

### ●改革创新

砥砺初心谋发展 锐意改革谱新篇

..... (4)

追寻时光脚步,从财务指标的变化看 发展

..... (7)

的 意 ..... (15)

### ●风险管理专栏

《 》 的

..... (17)

### ●董监事专栏

国 的

——《 》

..... (22)

刘 国 百 “ ”

..... (24)

### ●廉政文化

化 展 ( )

..... (29)

### ●杭实简讯

财 务 发

..... (31)

# CONTENTS 目 录

展 , “ ” ..... (32)

2021年 启 ..... (33)

2021年 务 ..... (34)

化 “ ” ..... (35)

..... 宁(36)

委 、 沈立 ..... 基金 小青(36)

..... 500 ( 国) ..... 基金 徐意(37)

谋发展新篇章 新名 ..... 工 周静怡(38)

● 培训风采

青 ..... 新员工 顺 举 ..... 人力 源 汪顺唯(39)

● 百家论坛

:奋 新时! " 国 # \$ % # ..... 日报(42)

化 的 ..... (45)



主办单位:



地址:

4 19

电话:(0571)85212401

(0571)85216820

邮编:310007

传真:(0571)85212401

(0571)85216820

E-mail:hyh@hziam.com



# 奋斗百年路 启航新征程

风雨兼程,九万里 鹏正举。2021年7月1日,是 成立100周年  
念日。百年来, 结带领 人民,以“为 牺牲多壮志,敢教日月换新  
天”的 无畏气概,书写了 华民族几千年历史上最恢宏的史诗。1921—2021,从  
的 天辟地,到新 成立的改天换地,到改革 放的翻天覆地,再到 的十八 以来  
和 家 取 历史性成就、 生历史性变革, 始终坚守 ;从  
到 天 ,从 到 ,从小 到 ,  
的 , 日新月 的 , 百年 月 。 书  
:“ 的历史是 以来历史最为 的 ,历史 人民 和  
就了 , 结带领人民 就了历史 的 华 新的历史  
。”

世 正 历百年 变 , , 。  
“ 百年”的历史 上, 百年 历程、 ,  
上新 程, 新 , 新 来。 , 正  
的 ! ”。 # \$ % & ' ( ) \* + ,以改革, 新为- . 力,以 / O  
1 23 4 56和78力为- 9: ; < 和结=>? 力@,  
AB改革和, 新的 和 力 ,CDE坚、F GH, I J KLM,NO“  
+ 1 ”PQRS,为' T U VW结L的 XI Y; Z 新[  
\  
] ^力 。  
\_ ` 千a ,b是百年 华。 百年 X,c ' 举 新[ PQ  
d \*efg hi , j , 新、kl m、nMn成,%&“op .qr 天s”  
t , uv / ' wx力、, 新力、yz力、78力和{ 5力,为 成  
为| } 78力的~mz • M 新的 贡献。

(本刊编辑部)



# 砥砺初心谋发展 锐意改革谱新篇

## 中国共产党杭州市实业投资集团有限公司

### 第一次代表大会胜利召开

6 29 &, 国 % #  
" ' ! ( ) 。 \*  
委+, - 的 191 名! ( . / O  
1 4000 名 员的 2, 3, 4 的 5 6  
7 8 的 5 责任 9: ; , < = > ?  
@ 的+ 任务。  
\$ ' 的主 A 任务 B: 3 1 新时!  
国 CDE 主 FG 指 , HI J 的  
K 、L 、M 、N  
O, PQ 7RS " LN" 主 A , TUV @W  
X" YZ [ 的 标任务, \ " K  
的委员 7 ] ^ \_ ` 委员 , S、员、  
a 员 7bc , 砥砺初心、 d  
新、奋 efg, G8 水 hi S 的国 j  
化% # k, ; l 新时! " 国 # \$ %  
# m 奋斗。  
no 9 时 45 p, qr 的《国 s》t ,

u v。 v w 主 x 朱少杰 y z 主 {  
, 委 cbc L | | 徐 } ~ 指 。  
沈立 y z ! ( 委 • G 《砥砺初心谋发展 锐意改革谱新篇——G 新时! " 国  
# \$ % # m 奋斗》的 。 ] 委  
《 H; “ ” ] \_  
8 发展 G 新时! " 国 #  
\$ % # ] ^ 》 3 H  
。  
沈立 指 , \* 立 3 , 发展  
从“ ” “ ” 再 G  
“ hi S 的国 j 化% # k”, > 20 年  
的发展 程。 C B N 年,  
委 a bc , 奋 ,  
; 的 Ha 、 O 化 # 、  
化 国 改革 、 新 发展、  
, { i 心、 { 化

5 , > a G、  
、 化、改革  
、 新发展 的发展。 L  
N , > R# 640 、  
1520 、 R 30 、  
国 500 发展 名 "、  
- 国 名 " 的  
L年 国 500 ,2020年 名  
152 , @ { AAA  
名 7E , 8  
发展 ; 。  
PQN年的奋斗 程,  
{ "MY " : 的 5  
, { " Y" 3I " ; 心 务  
, 发展的 ; H  
化 , { 化改革 ; g  
化, "MY 的 O" 。  
启 WX A的指  
意 。  
沈立 指 , u| 国  
# \$%# 的 Z [ 。WXN年,  
委 { • 、 标 、S ,  
奋发 G \* 的 , 新起 n寻 新  
, L " 化、百 、国# 国  
改 的新的  
, a bc 奋斗,3" Y  
"的 , f 的 、  
%# 、化 新 "MY "  
的奋斗 标,谱 8 发展新篇章。  
"四个走在前列"的奋斗目标:" B  
的 。 { 3; 的 Ha G  
a, " 、 、斗 的  
, " 、e 新、5  
、 G、 u 的8 bc  
, " C 明、9 的  
i 、 的 新 H,

新 。 B  
。 # R ~ 820 ,年  
1800 , R 150  
、; 500 , 国" 的  
国 # \$%# , G展 国  
# 国 改革 的" "。LB  
%# 。 8国 # \$ 化  
%# , 化 f , 新  
7 8  
8水 T , 发展 , 主  
%# , # , 、新 、  
的n 7水 ,  
f 的 , 8水 a  
发展, 新 %# 165 。MB  
化 新 。; l %#  
改, p 发, 8  
国 # 化 ,新 %#的n 5  
3n, his 的新 ,从  
的! "心 f # \$辑, G 国  
# 国 新发展 %" "。  
"六个聚力"的举措:" B &  
, 8 @ 。发( 国 # \$%#  
,) O ,& # \$ ,d展国  
j 化%# 发展路\* ,; 发展 的 变  
7 。 B; l 化 ,  
的%#。 发展 新 ,  
+, , d- 8 %# ,  
, 7 ; l 国 # \$  
, 8国 # \$  
。LB , 8水 务  
%#新 / , 立 务  
k新 ,O 8 %# ,8  
水 务 国 7 发展 。MB H  
化改革 新, 1 发展 。化  
, 改革,2 化 , H 化5  
, 国 改革L年 73

改 的 4红 , 改革A , 新A  
。NB 5 , 8  
k。67 委 “ 国  
" 8"的 A ,9 “: ; 新 ”、“ 5  
化 ”、“ <化= ”L 篇 章。 B {  
H从>5 , 8 发展。  
HI J 新时! 的 RA ,G 8  
发展 的 5、 F、 、 、 ] ^  
。

o \ 7?v , w  
主x 陈国华yz 主{ 。 @,! ( p发  
主,AB C责,p D >“ 委”  
, ` > E F、G 7= 6H  
, > 委 7] 委  
的l , %J \ > “ K 委委员  
7] 委委员。沈立、朱少杰、陈国华、沈再名、胡  
光伟、徐洪炳、盛晓瑾、陈柏林、刘玉庆K \ G  
“ K 委委员。胡光伟、徐水明、陆舞鹄、陈  
可、刘 、L 晓M、程NK \ G “ K] 委  
委员。

, + 、 员  
A30' S 3 1 yz G" 心的 P  
Q , 8 1 新时! 国CDE 主  
F伟 RS, S a bc , d  
新、砥砺奋 、T T , “ 5 .UV  
WX”发展 , 8 f 、 新  
、 、 7Y , 8水  
新时! " 国 # \$ % # , G  
G Z 的g 新的  
[ \ ! 3 庆] 国 立 100  
Q年!

qr 的《国j s》t < S 。  
?v X, > “ K 委委员  
" ' 7 " K] 委委员 " ' "



届 委委员L 7



届 委委员L 7

, \ 委 、副 7] 委 、副  
。沈立K \ G 委 ,朱少杰、陈国华K  
\ G 委副 ,胡光伟K \ G] 委 ,徐水  
明K \ G] 委副 。  
国 % #  
" ' ! ( , B 的百年华 ^、 立  
20 Q年 j , I J 的 K  
N O、奋 展 “ A ”, \_ ` ,  
H 启“ MN”发展新征程、f 9 新时  
! " 国 # \$ % # 、 “MY  
”发展的 时 , 的" ' a 的  
。新" K 委 b S a b  
c , cd V@的奋斗 标,y 心y 、  
砥砺初心、m 、锐意 、 b K , G  
展 “ A ”的, \_ ` 新的  
[ \ !

# 追寻时光

## \$ % & ' ( ) \* + , - . / 0 1 2 3



\* 2001年立 W, > 20年 ( ) 规模增长 .5 倍  
 的程。20年, 砥砺, r, 2018 # r, # R 从  
 年, e' f g 国 500, 2020年, 名 2001年的 6.67 ; 2020年的 643  
 n 152, GK年 l 的。 ,年i j 27.19%;, k l m 从 6.48  
 20年, 的发展h 财务指标的 ; 195 ,年i j 19.62%;  
 化。 国 r # 从 6.48 ; 149 ,年i  
 j 17.93%。

### 一、资本结构优化, 国有资本运营效率提升

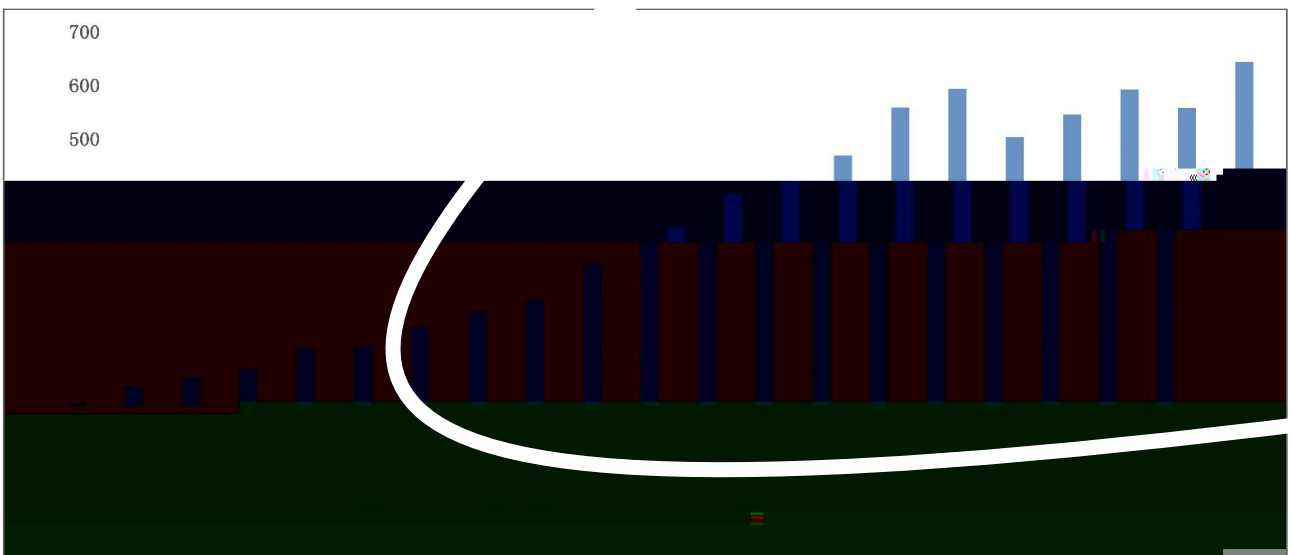

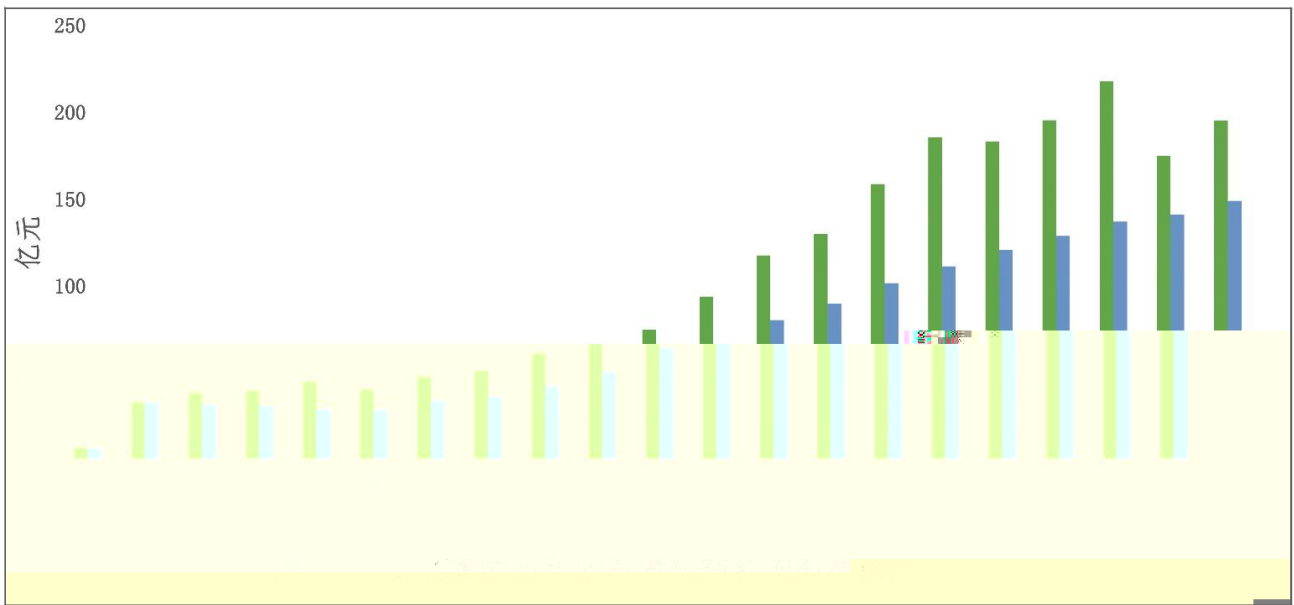

(二) 股权 余额增长 18 倍  
 从“=# ” “=# \$”的 变, 2001 年的 6 , ~ 2020 年的 114 ,  
 20 年@ > 18 u。C B 1 5 年, q l %  
 o o 的 p , q l % # h r 时 变 # t ; > 79 , 年 i j ~  
 化, % # s , q l % # t ①从 26.73%。

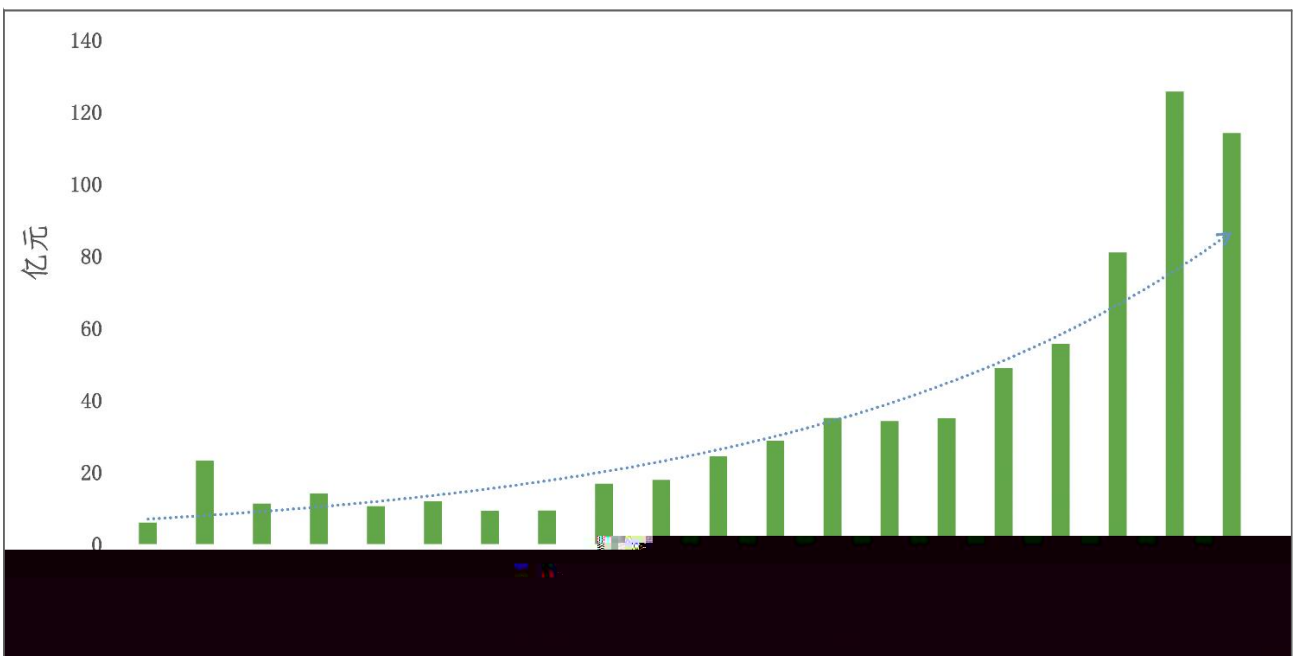

① 股权 余额包含 供 售金 W 、C 至到 、长 股权 计科 9 与 股权 相 的金额。

(三)W u式日益多元I , W 规模

v 2020年 , w务 i # t  
155 , x i # 45 , y i #  
110 。

& z % 化i # { | , \* 2007年  
} ~ 发 y i # , W • %年  
的发w , 拥 AAA 8 。 2020  
年 e' ~ 应 账款 化 务, n ,

发 “ - 1 应 账款#  
{ 划”。(见图 1-4)

二、盈利能力 ! ,改革创新" 力#  
\$ %

( ) \* 健营式增长  
主 R 呈n , 从 0.07  
~ 1521 , 年i j 74.16% , 2018  
年 2020年 @ > 1 2 u 。 (见图 2-1)



图1-4 杭实集团历年债务性融资余额



图2-1 杭实集团历年主营业务收入

(二) 收入C 跨增; 229.81 7国 n 140.81 ,年i  
R 284.76 、n j p 19.39%、17.92%7 15.36%。

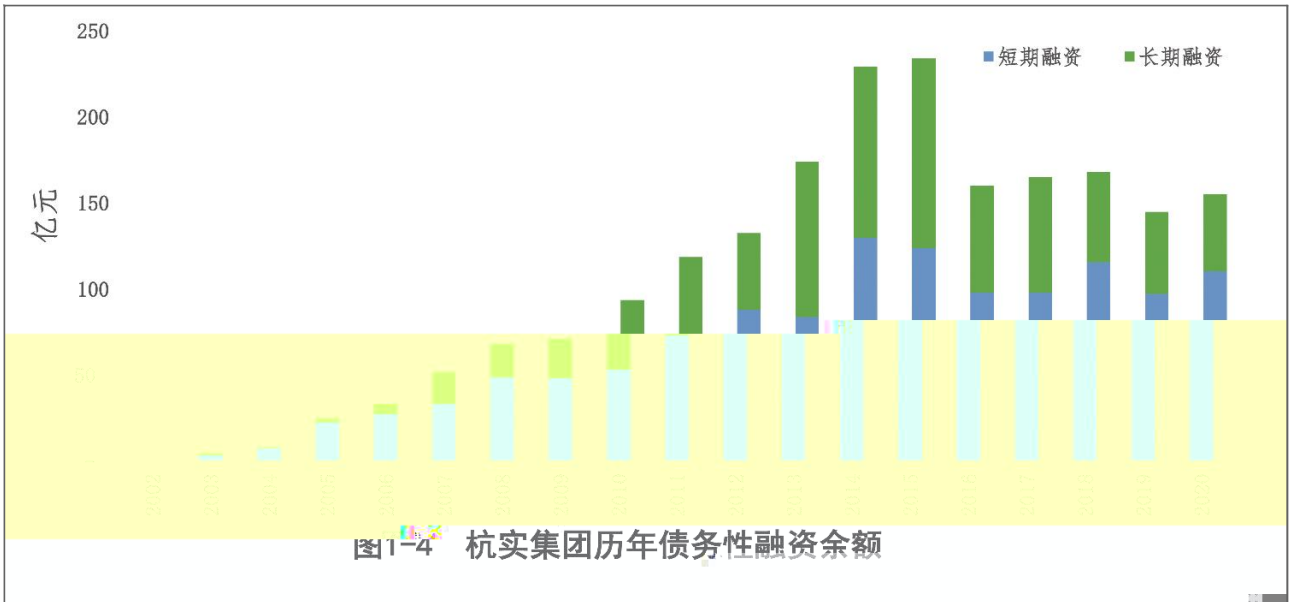

(三) 越 益润 维定, 净率改? 所 呈 峰状, 2020 年 p ~ 13.12%  
上 O S 7 11.28%。  
n# m ②7国 n# m ③

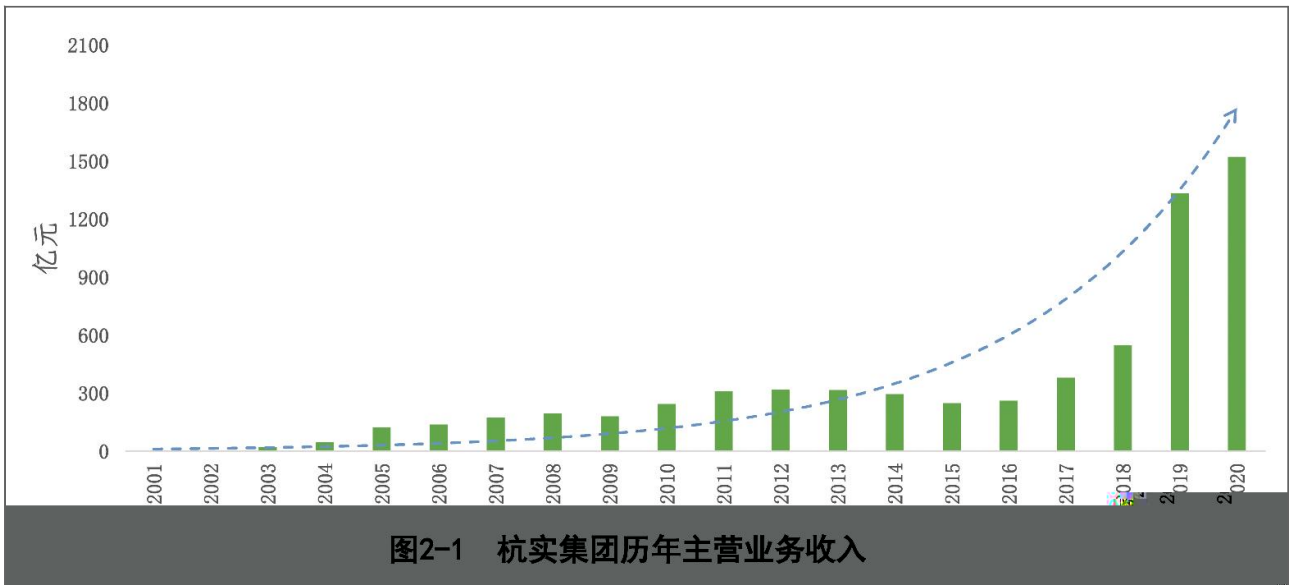
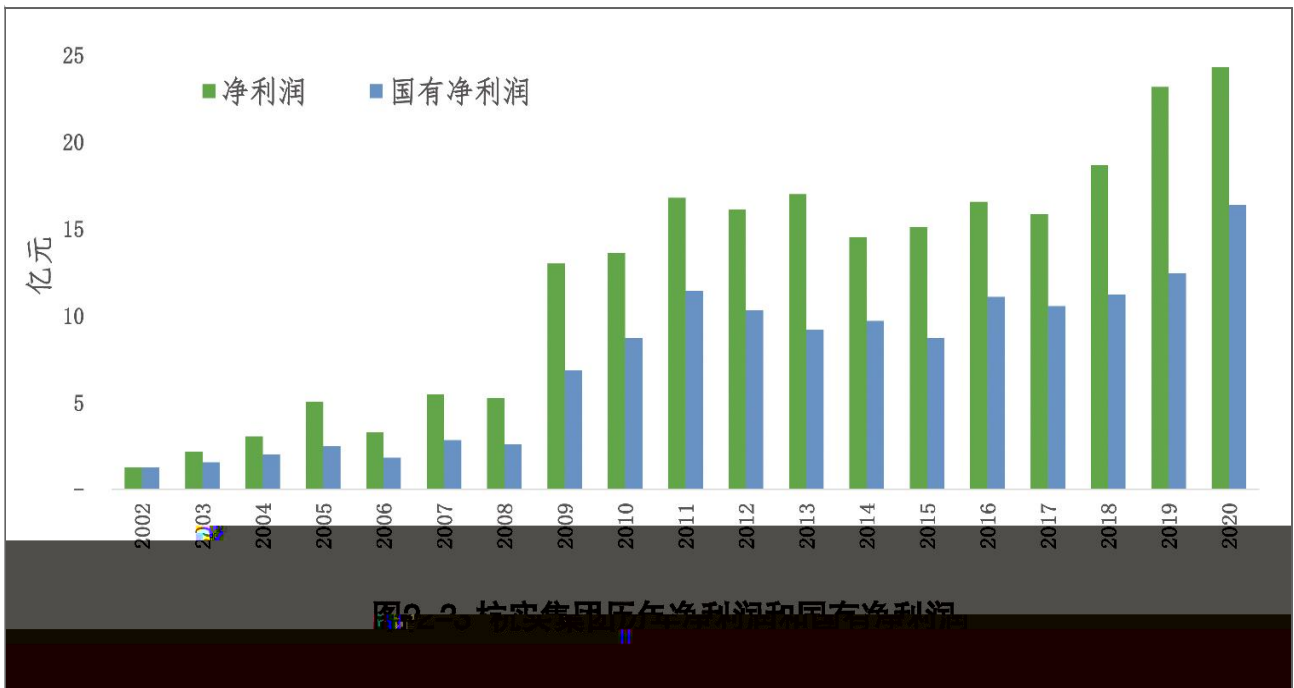
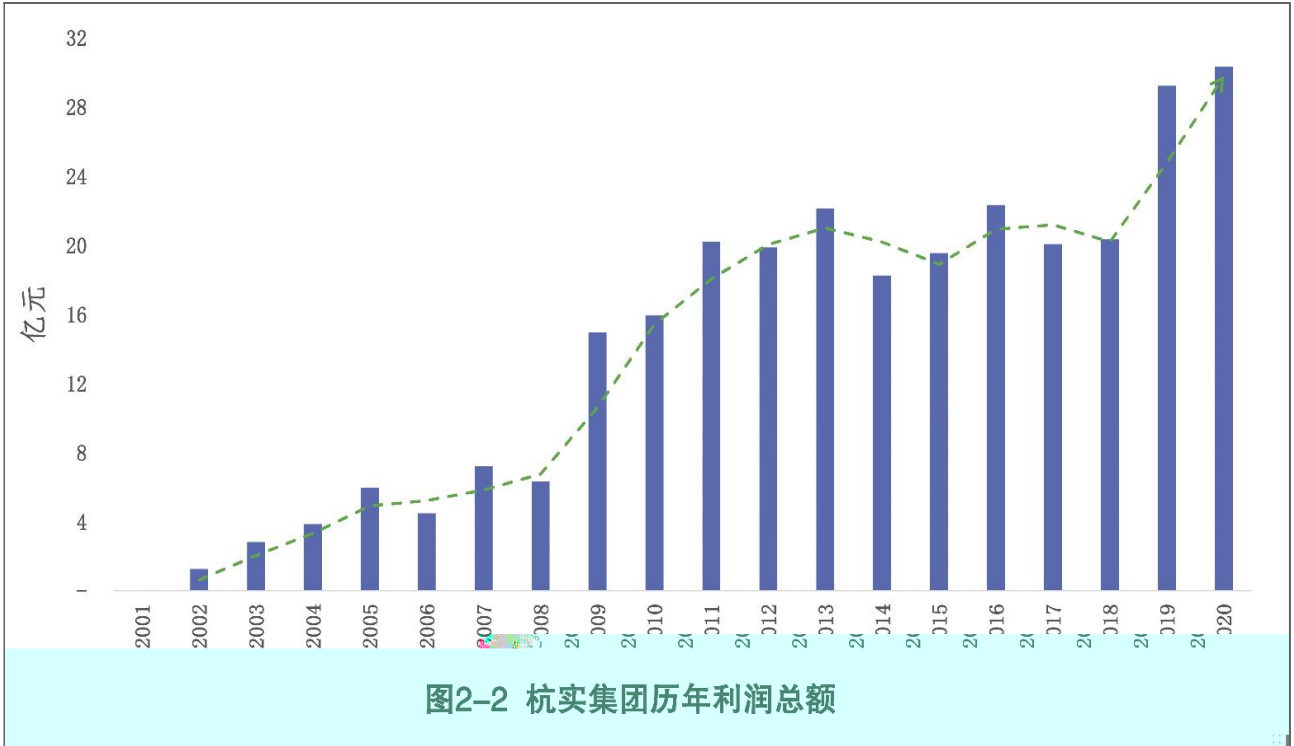
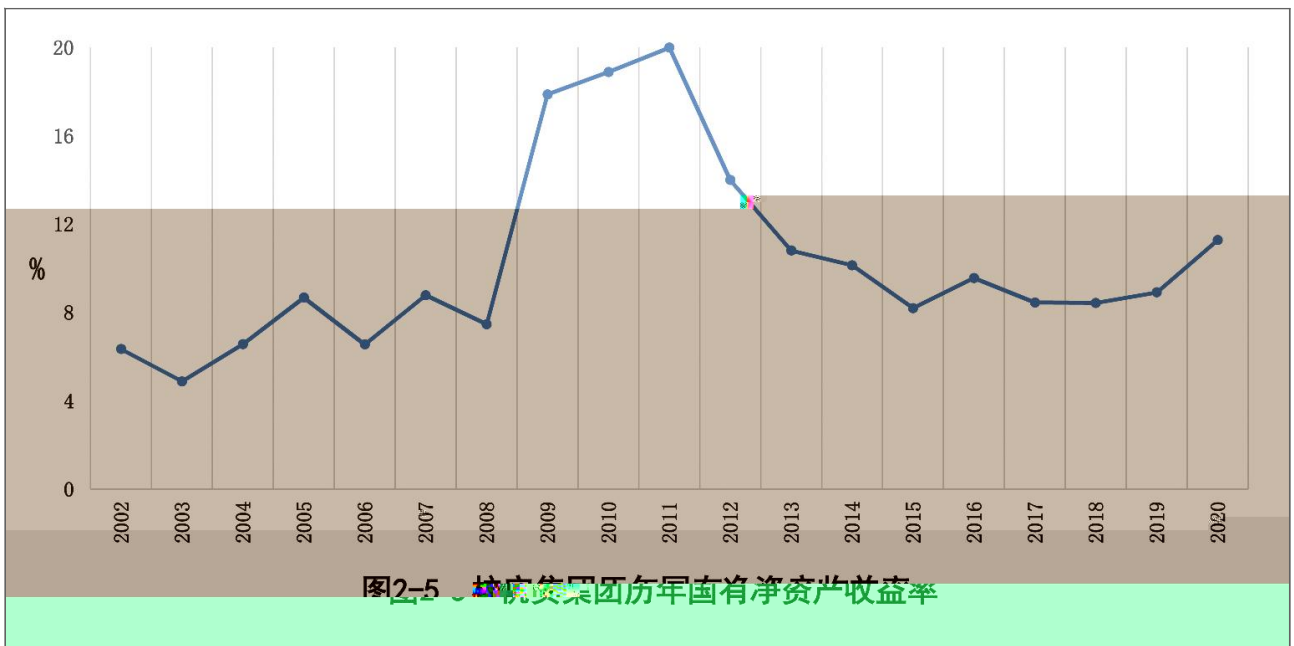
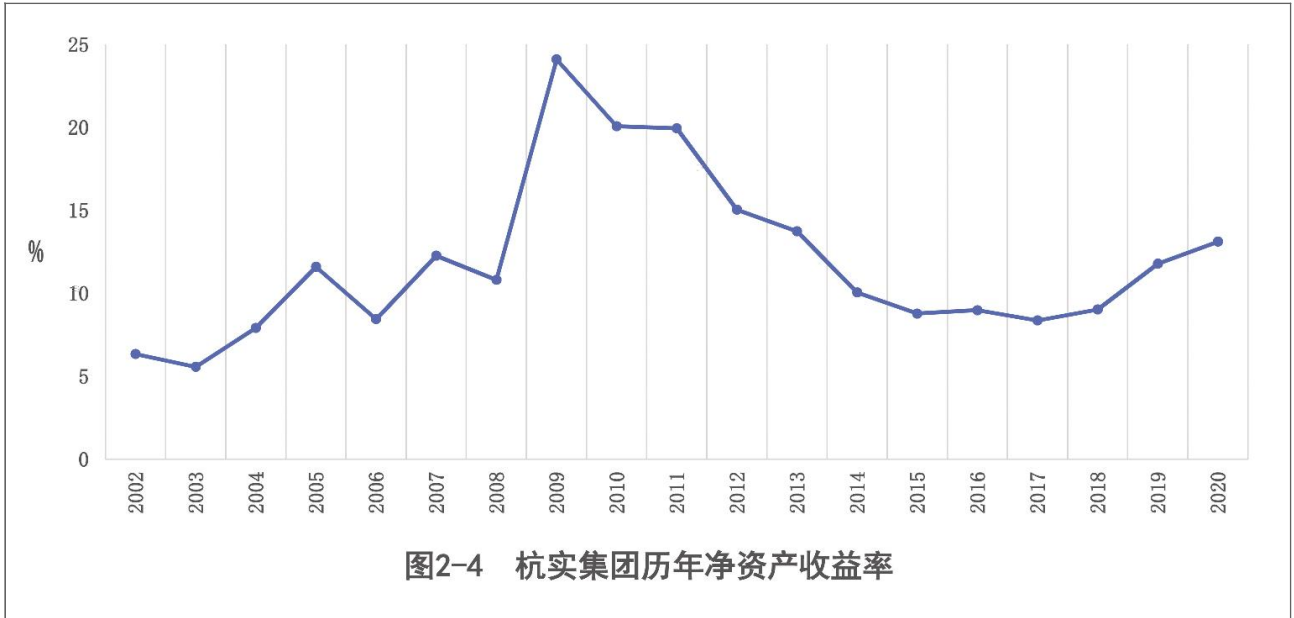

②越 益润=越 收÷ 波维 但权益×100%

波维 但权益=(年 维 但权益+年不维 但权益)÷2

③ 越 益润= 越 收÷ 波 越 ×100%

波 越 =(年 越 +年不 越 )÷2

、电登陆主、国邦医药、张小泉  
 &、' ( ) \* + , , - . 国 / O123  
 • 。v 2021年6 30 & ,  
 ( ) 体均 | 规模者末 / O 拥 11 n q份 R 69.63  
 # \$ , 华q份 , 较2003年 拥 的n q份  
 G浙江e : n 国 , 又 、 林 的 114.48万 > 6081 u。

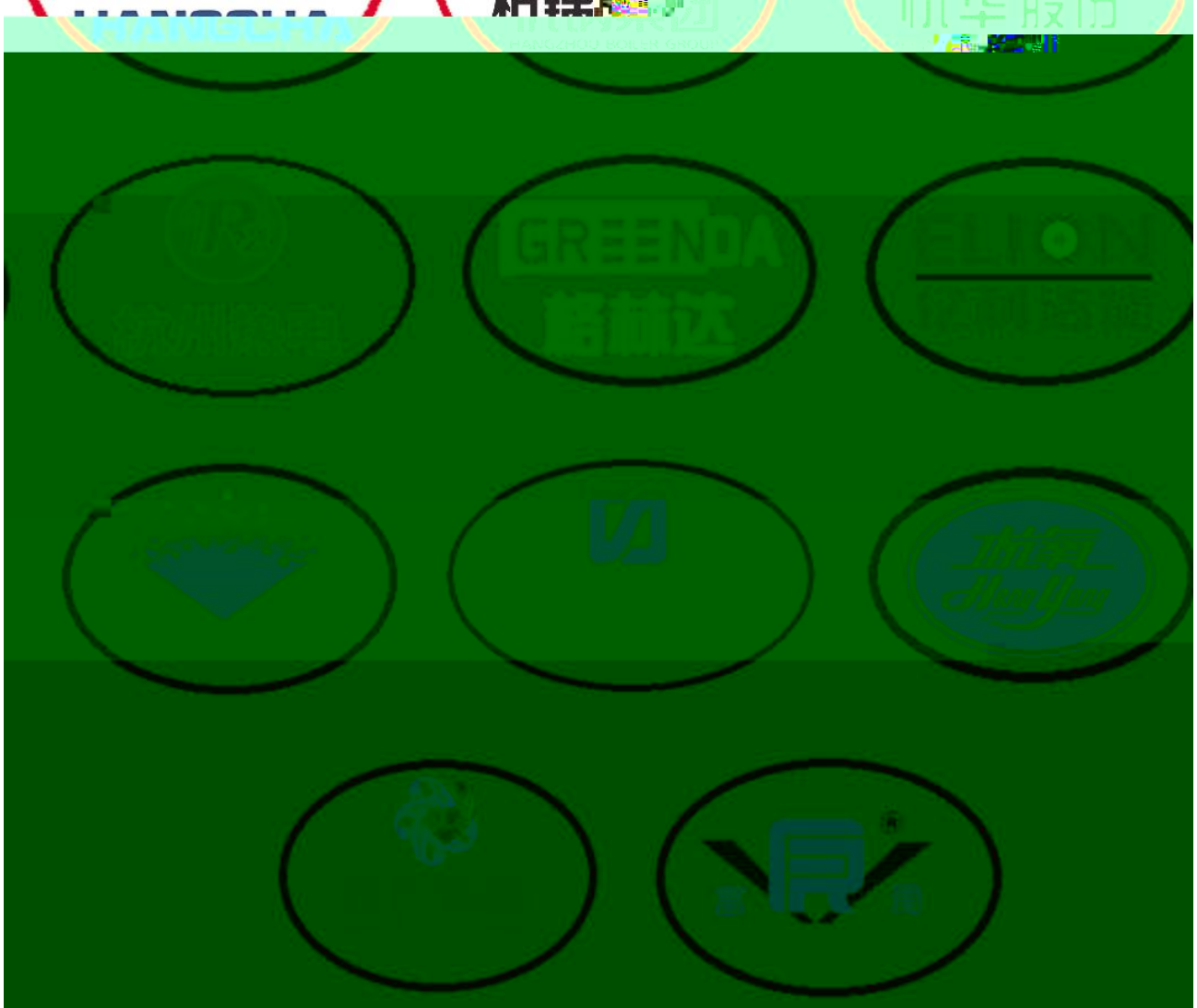

(二) 上证 券 200 飞 ,x nF 国 # m 30.49 ,nF  
G' 财 7 国# 国 发展[ \ 税E 164.49 。尤xB1 5年,nF 的国 #  
。2005 年 W, nF 税 194.98 mR B 15 年的 4.67 u。



图3-1 杭实集团历年上缴国有资产收益



图3-2 杭实集团历年税费缴纳情况

(三) 益性速缴税1飞元 站 国 改革浪潮新的 起 ,  
 e 国 责任,GE [ \ @ 胆 z、浪 ,财务 ( n  
 。2004 年 W, m 捐赠 鏖 O- 的 忆, O  
 11994 万 ,1 L年的年 捐赠 i 1000 万 奋斗的辉煌 ,亦昭 O 阔的新  
 3n。(见图 3-3) 征程!

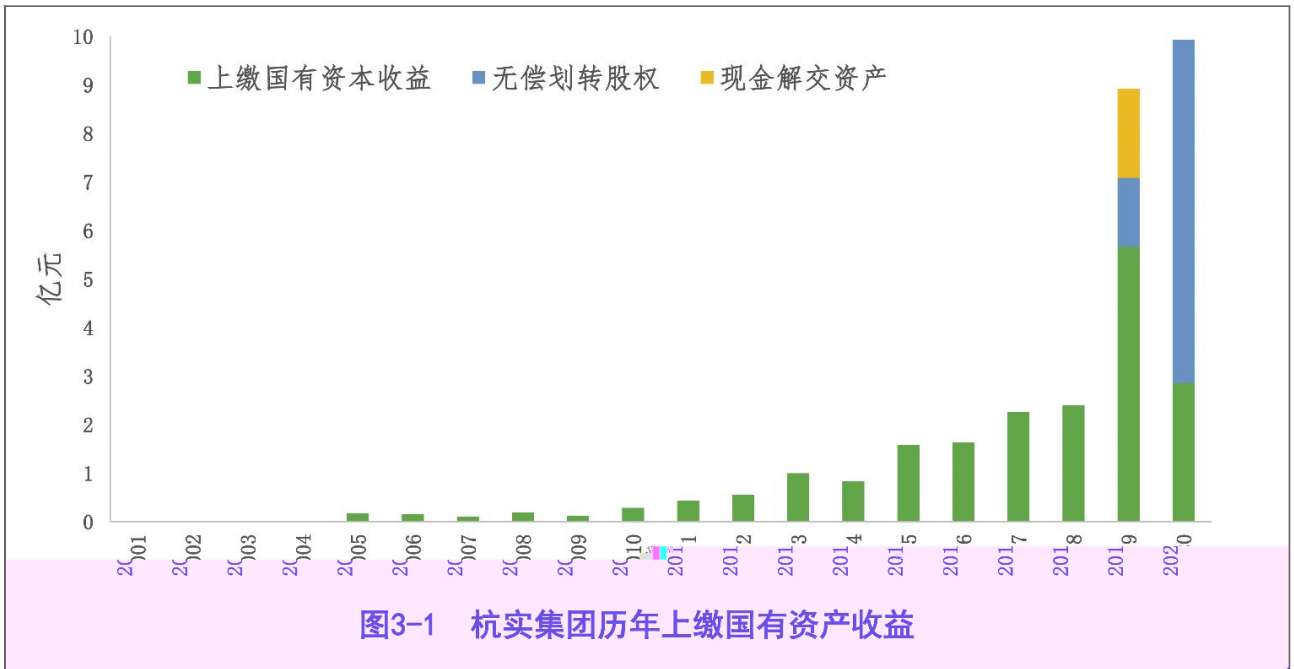

# 创建学习型组织对企业的重大意义

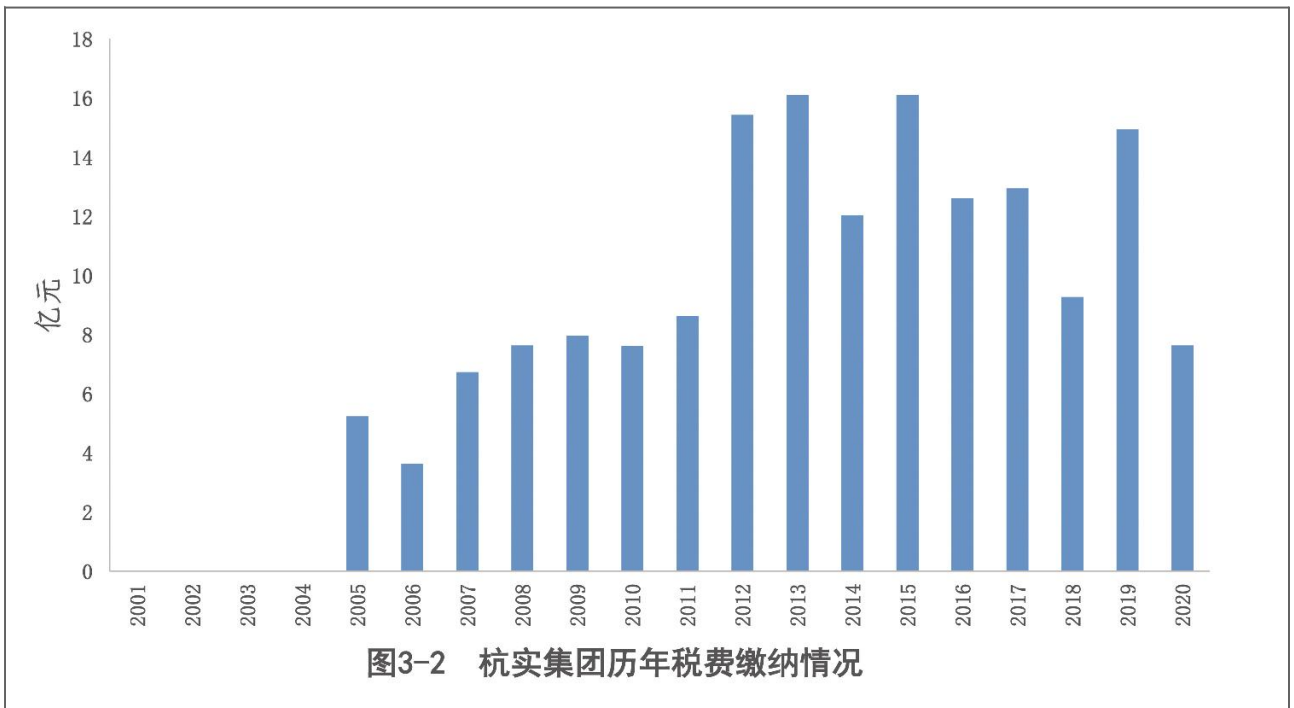
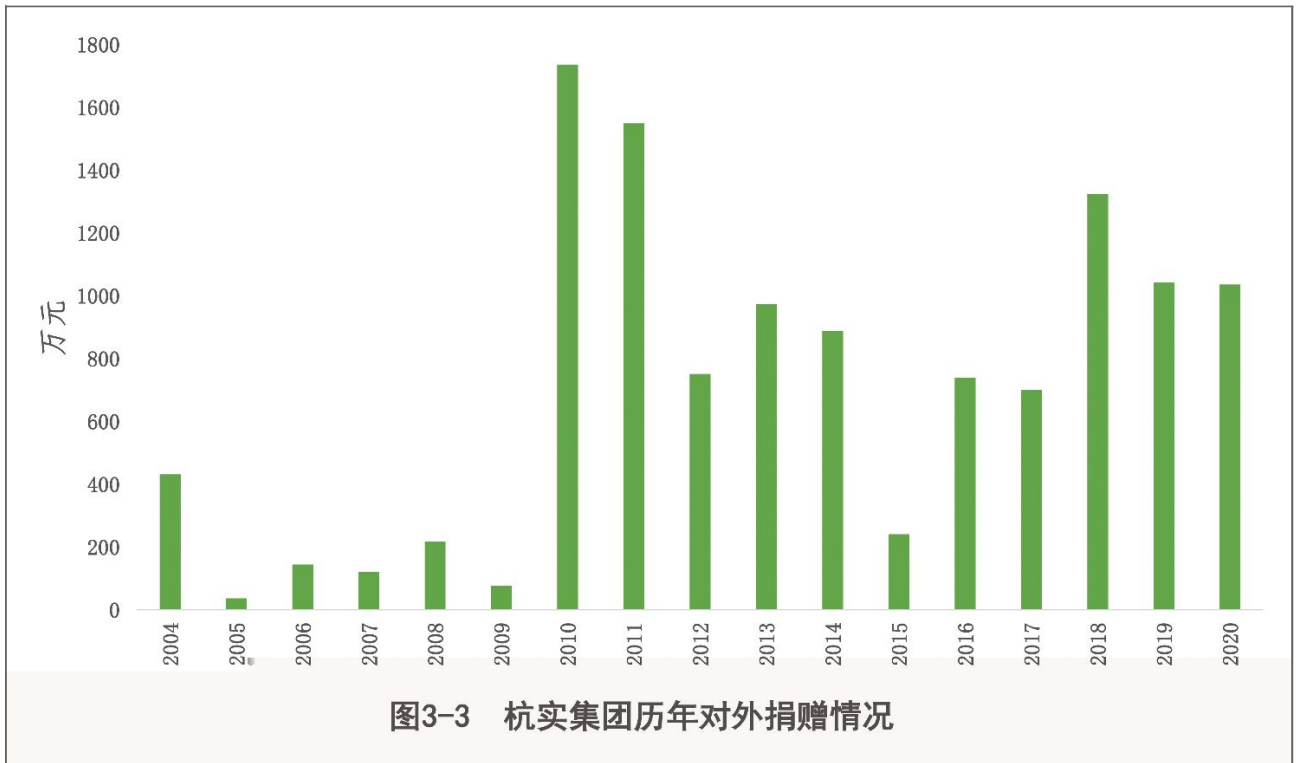

D 诉 , 的 f 终  
 " @B 的 f。 的 DB"  
 种宏观的= D, 它 注的B= 的 F  
 , 它 某" H、某" 的 =  
 •, B 注 的 = , 它 仅仅B  
 r Y 的= , 且r "  
 O 的宏观= 。 可3  
 E 可3 E , 校可3  
 校, 军 可3 军 , 庭h可3  
 庭。 种 D的 仅受~>  
 YE 的 ! , 1 年 被众%  
 , 受。oO 外c 境的变化7  
 f 的; 剧, 然 G 发展的  
 主A "。

## 一、创4567/#的89:

oOE 的纵 发展, @•  
 没 什么秘O7壁垒可言, 你 掌7的  
 ; 术 y样 够掌7, 你 挖掘~的  
 hy样 够挖掘 ~。KW  
 的美国= 师彼 · 吉博士明V ,“  
 惟" { 久的 , B 比你的 f 手  
 l 。”因此, n的 f , x 终  
 的l @ B f , ~; 术 f , ~  
 f , 的 f。 换句话 , B  
 f 终的l @ 。, 3, B  
 获 f 的 然\择。

## 二、创4567/#的; <实=> ? @的AB

彼 · 吉 他的《 N 修炼——  
 的艺术7务 》" “N 修炼”,  
 即:1、\* , { ' \* 心 的  
 !。\* 的修炼B指 的\*  
 , 它B 的 O , " Y\*  
 的 够 心 | F 的" ! ;  
 2、改T心5 , 即改变\* 心 的看  
 。心5 B指 的 F 、 # \$、  
 # 7心 的 ( %7&'。心5  
 的改变, A的" Y 的 , B  
 ( 够从“ ) 外”~&\* ;3、立  
 y" , \* y。 y" B, 员  
 y的" ! 7+, , 它B 心 " q-  
 受9 的 ;4、 , 发( 5慧。  
 B 的 佳. , B 立 “ y  
 " ”7“\* ” 修炼 n的, BG众%  
 Y 5慧 化G 的 ;5、 ,  
 即见/O1见森林。 的 BAA  
 \* 的 7 , ( A/  
 立 723 的观 。  
 cd彼 · 吉, 的@ , B  
 45 Y 的 6 , p发  
 (员的 # 立起 的" 种  
 的、7 的、8 的、9 的、{ 发展的

。 Y 够 8 员的 ， 够发员的 ： ， 够；员 心< m 。 的变。因 样的 化， 样的 eg, 的程 ， 8 = ， ; ， 的员 ( ~ 样的 a 的 ! G A。 8 a 的 ， 、 B 意， l >的 。 g ` 员 起~> ' a舞 。 x' ， " Y? b: 浙江+ 医药 A 员 /立uV的 ， ; 员 - 国 500 %# \* 7心5 的变， q ， R 名 见 ， 2019 看b ,看b 的时c, 的变 " 年 G国 @ A, : < , B 被 : ~主 ， @4 观~ B化, , = ~ " \* 。 L, A3 P GO , X • ,从C\$n > 的发展。 DE +种 ， 发员的: & , ; 员的 化的 F, DE主 的 d奋 d 获、 8, > : , AQ~ O, f G的 被HI JK。 , 7 O 可p。 W , , C 3,+ 医药新"任 b 的“235”LM 划 \$WB ,主Aef 、 f 标的 ,NOOA 的 7 F。 7 。 B A @ \* 2019年 年3 , + 医药的改革、 g、 \_ 的 。 f 发展、 化 、 P H, A; bc fn[ 的 , 2 比 > 的变化。尤x 新n任的a " 。 WA h , i 2 员 、 = 员 、 bc b, 8 ! 的 ， 7 , G 8 , : ; +种 务 D Q P, 展 ~ O j k 。 • RS, T 心 U 发展没 l 境, 没 l 境。 R 言 pV, H 发 D。 W # 、 , 的 D p m~ 的发展 X k, 图 Y, & “ 7员 \*g 发展的 Y A H, 6 的发展 员 的发展3O' >" 起, G , f K Q ”的Z 6 。 标 的y时; 员 x \* W n[、 fn[ , "步 员 的 ,h n> 的 8 ' 的O 。 \] ; 。 R的 ， R, 员 p ~发( 的时c, 的 ， ^ > 的 ， f , Bu' 。 因此, >员的 ， h "步 > 的化 , 8> 的 f 。 2020年 m ~ , 7员 > Bu的“ > , + 指标 ~ o”。 B时! 的主p^, hBl 水 。 发展 的 然\择。 qA AQ~ &、创4567 / # 的) \* CD D的 A , 且 够 { “ Bu D的 ， B 够 G ' , " @ r发青 ， YZ 员 心% ， 的 3l , Bu n" s9 : ^的 。 ”彼 · 吉 他的 D 样指 。 , 3, 可{ 发展 路。

的\_ OA +Z 的 y m 。 的程 ， 8 a 的 ! G A。 8 a 的 ， 、 g ` 员 起~> ' a舞 。 x' ， A 员 /立uV的 ， ; 员 \* 7心5 的变， 看b ,看b 的时c, 的变 " B 被 : ~主 ， @4 观~ \* 。 L, A3 P GO , X +种 ， 发员的: & , ; 员 d 获、 8, > : , AQ~ 7 O 可p。 W , , C \$WB ,主Aef 、 f 7 。 B A @ g、 \_ 的 。 f H, A; bc fn[ 的 , 2 " 。 WA h , i 2 员 、 = 员 、 bc 7 , G 8 ~ O j k 。 发展没 l 境, 没 l 境。 R 言 的 D p m~ 的发展 7员 \*g 发展的 Y A H, 6 的发展 员 的发展3O' >" 起, G 标 的y时; 员 x \* 的 ,h n> 的 8 ' 的O 。 R, 员 p ~发( 的时c, f , Bu' 。 因此, 7员 > Bu的“ o”。 B时! 的主p^, hBl 发展 的 然\择。 qA AQ~ D的 A , 且 够 { ' , " @ r发青 ， 3l , Bu n" s9 : ^的 可{ 发展 路。



# 《民法典担保解释》背景下

## 增信措施的效力分析



E 9: 《民亿捐》、《民亿捐赠超法典》正式 担的保 解, 释 施背工M 下 程  
旨 厘的“清额践常”、“ 差 补”足增承诺担的购力等跨,从跨e、 信结=、亿措购效、  
认易程律果 u 决策,序结L《民亿捐》《民亿捐赠超法典》足亿措亿规四 !  
" # 。

F GH:民亿捐;赠超法典;增承诺担;#

### 一、I J

2020年12月31日,即《华 7国  
》(主x-45,3 tu )u  
的 " W, 8 v >《 8  
v r < 华 7国 >  
的 》( w2020x28 ,3 tu《  
 》), y& 。h  
, y z的 G ` n的  
, @较G明V,因此 A@n 没 f ;  
L 的 、! G 、 { n、  
{ 、| P}、# 、 ~• G  
见的!  
^ s款, 务 : " 7责任  
明, s款的# 6 , 此《  
 》 L s 的\$  
划pG 、w务; 7 立责任L种,^ L

种@ ^ nv然 y, i %Q 7A  
@Bh 务 &b注意的 ^ •。\$  
主A 《 》• k的  
, O i %Q / ' \$ 3  
( + \$ : 的 。

### 二、KL

\$ , D的 , B指 外c  
) 3 8 的 , 主A  
指! ` 的 , ef " { n•"、  
" { •"、“w务; •"、“P} \* +  
•"、“# •"、“ ~•" 。

### &、MN

L + \$wl w务, - 尤  
xB i # = a 应 . , /OB y  
的 1s款 "。然 , 《 国 v h

2 ] A》( w2019x254 , 3 t u  
《 ] A》)3 ,h 此\$  
的A@4仅 “c @ ” H。  
H, YgA@n+Y v的 2  
h y, 没 " 的 2标 5  
H的 6。  
2019年11 ,《 ] A》3 4的  
91 s “ ' 的

3、<sup>^</sup>

KA ] A 91s :“【 ' 的  
] 2 y 外的K L {  
n、! G ~ P} 务、 { \$Q  
\* + ' G ,x < 9 ^  
的 @的, v应KA@K @  
立 y 。x < 9 ^  
的 @,KA\* + ' 的 <V@ 应  
的l 务 , KA g' 6HV@  
应的 责任。”

KA《 》 L s :“ L  
wl { n、 { \$Q  
\* + ' G , 的意  
( ,wl E L \* 责任的,  
v应KKd 的 @| 。

3、 ^  
 { \* + ; 9 " @s' \*  
 y ] L# 务, y时可 ] L# \$  
 <V ^W的I , R3明 A@x  
 # # \* , ? m  
 、w务; 外,W可 A@ \_O y,即  
 { y \_O, ^W  
 应\$<。

4、I 4程I

` # : d J I I  
 的,A@G. S+ G。

(果) 补差

1、@

P} 务 \* + a发P} s' 时, P}  
 %# 标的BP} I m3 %# k?  
 mBb 。

2、@S

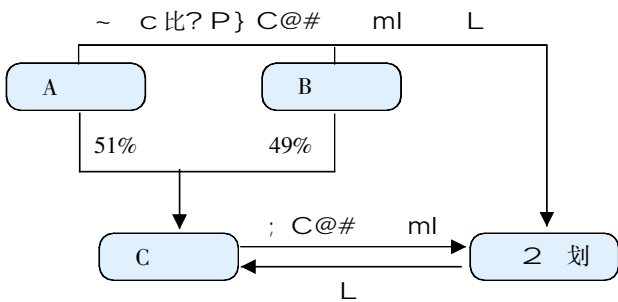

R 4 cd的WX结构

3、 ^

CA《 ] A》 89s: “[# B#  
 ml ; P} ] i y @ ; B  
 kx指@的 L " @ @X3 @\$ ;  
 n 款 c@ 款#s' P} 的, #D ;  
 , ; 的标的j BdB : 、Bd j  
 LBk ,qA y : @# ,  
 2 的 ; Bkx指@的 L  
 c @\* 责任的诉eE , vK  
 3 { 。K y y时 @`

2 受; 标 ql、 标 #  
 3 应ql wl 的,应KA@  
 K @ 立; ^ ”  
 P} \* +明V @ L GP} 务  
 主wl \* P} 务, J应K! G 主w  
 I ! G \ 的 责任,

。OA注意的B, 的A@ ,  
 y\$ 的P} 务 (可 H H• ' 的  
 y : i P} 务 G m  
 的,KA《 》 s @:“3  
 mG 的的f 校、gh、医  
 、B 的, v应A@  
 y# ”,JH H• ' : 被A@# 的  
 。

4、I 4程I

(1) ; 、P} y" , ; i #,  
 cdi #I 4程I 。

(2)P} G L 的,《 ] A》q明V  
 >i # - , ^ 明Vi #主 , ?P}  
 G被A@GP} 。P} P} 务可  
 : d I 。

` # : d I 的, ^  
 ' 明V:P} \* +• 应I 4程I ,  
 3任% Yj 3kl xP} 务的 ;  
 i 因任%=因 5P} cpB cs款被  
 A@# 的,P} " 意\* Y 责任,Y  
 mni # \$<。

a、b在风险

( )%&《 新规》足 规' 性 ( t  
 ) LK无购的

《 》 153s @:“Y& ^、  
 的 @的 ^ G# 。^B,  
 H @ 5H ^ G# 的?  
 外。Y I Zo的 ^ G# 。”CA  
 nps款, 、 的 务主 g份

H\$ G可 X 《 国 q 、 国  
q r = 委员 、 国 r =  
委员 、 国 外 = ` i #  
= 务的指 意见》(3 t u “# = 新  
”) cs ` ' “} ZL”、“ \$  
m” i Y G, y  
。

主AKA《# = 新 》 s:“ i =  
csA@, : 3 G的! G} ZL:  
(1) # = 的发 B= Y&B  
SV@n = J, \$ m。  
(2) ` t 发 ,G # = 的  
\$ 、 m、 y%#k @发 u,  
\$ m。(3)# = i  
ZLBkZLvR时,发 B= H 的  
i \* w # \LBk委2x他  
! G\L。(4) i = csA@的x他6 。”  
3 《 x yz # = 务\_  
= F @》 Ms:“ x  
立S 化# = 划, Y m V、  
、 m { 的=J, :  
3 6 :(1) B@ g 份 A} k  
\$ m , ef ^ S 化

# = 划 y g 份 m、  
终| | <、} X B L { n g  
m、 { n g m  
.....”

(二)e 人/ 供增承诺担的\* 认+ 程律  
率, L 亿措规跨 578LK 购力

OA 外 注 务 的 c  
l 程| Bd9 ^ @,?i :(1)  
{ n• 的 cl 程| O p主  
y/# # Gl m\$Bw务\$。l m\$ {  
n• 的l 程| 9 《 》 A  
qM 、 、R 的 ,OC  
A 章程 " 步VAI 程; w务\$  
{ n• J 比d 外 的l 程w ,  
cd《 》 s BqM  
l 4。

cl 程| H B  
d 4: " @的f , 6H  
c G Y外c的T意 L , x  
cl 4 GDE 5外c G ,y  
时, i B\$ i J应/较8的  
注意 务,i C~ 注意 务6H ,J可  
5 立、y# 的A@。



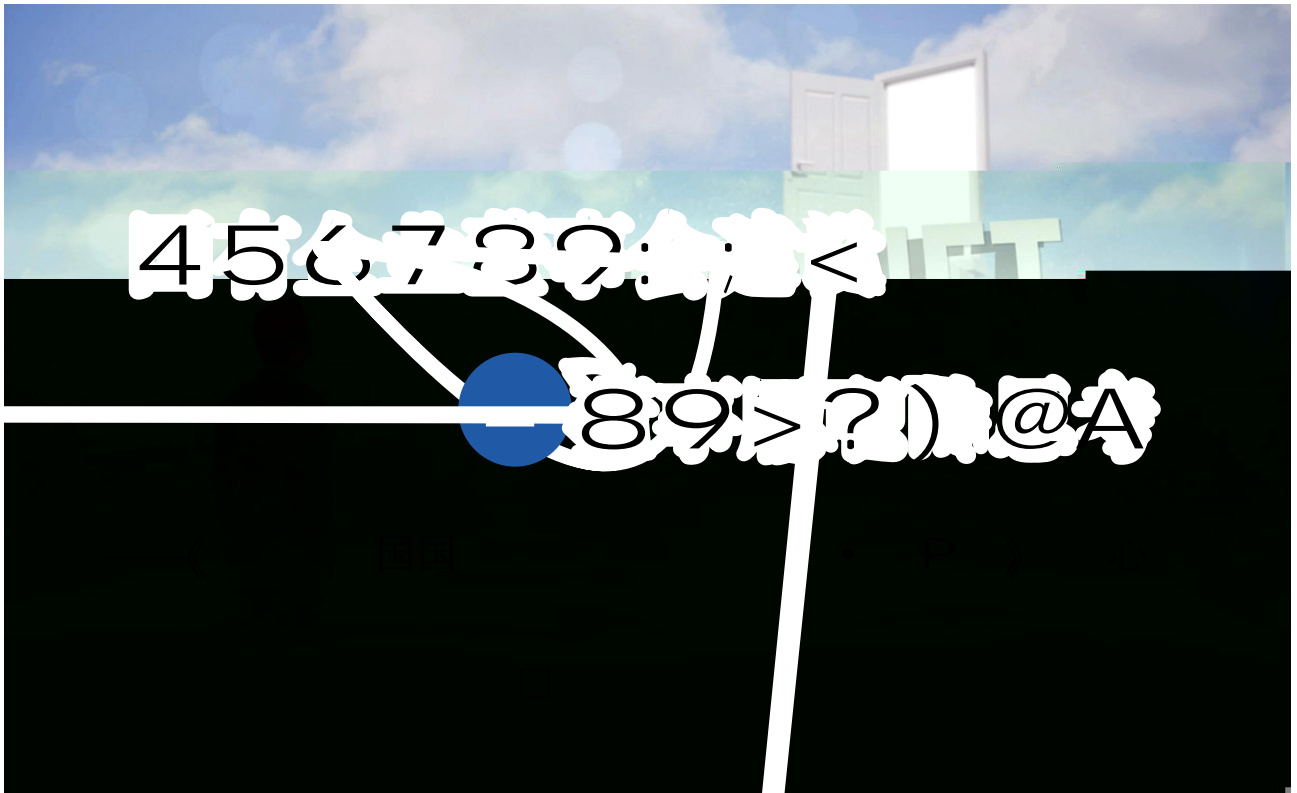

2021年5月18日及5月21日，CA  
的，\$ ~n•: ; 《 国国 1 2 3  
• P 》 ,n• 国 5 主 主Aef  
国# P 心 > 《 ( ,qM 、 7 (tu“  
)》、《 i %@ 、 l 4》、《  
的 9受》、《 责任 = L " ”), % # A " 步  
的 A 》、《 . 、 TU D =  
\ & = 》 5s 程7 1' . 、 qM l 4 . 、 l 4  
n 的 pT。 3国 . 、 l 4 . 、 l 4  
G ,从%# 7外 Y# ,S . 、 6; 的a i 5 + , 立  
j 7 的 + x 、 + / x 责、 p\_ 、 的  
心 。 5 。 % # 6 、 = 、

### 一、国有/ # 董事会4e

国 化 7  
l B 化7=T 5 7  
5 的" 心。 B"  
程, O % w m, 从 , n  
9 。

( ) - m . 施背 / O \* 所的  
国 5 主 主Aef  
(tu“  
L " ”), % # A " 步  
L " 的 责 , 9 l 4  
TU D =  
l 4 . 、 l 4  
的a i 5 + , 立  
+ x 、 + / x 责、 p\_ 、 的  
5 。 % # 6 、 = 、  
, @ 、 l 4、 ,  
谋 、 、 = , + 5 主 D 、  
, ! 、 + \* G 。  
(二) - m . 4n / O \* 所的  
+ 规5z @  
% # ACA 《 》 7 国# = A  
% # @ , " 步 = T + 5 主 的

J, 化修 =T 章程的 s款 员变 T2, 7 f  
<。CA%# 发展划7 p, # 应  
A, "步9 %# 7 `化 U。国  
的l 4 l,明V" " 4 l =J, A H掌7%# 的 = 6H,  
l l 4 的w 6H 7 1A| %# 藺 =, 9~ b  
p。 ? = 的\*主, {应的立

(三) 人员67-科 L 2 7 观。

%# 员 1A qM的 (二)CD/' : 1的1 >?, n@  
意图 m, i ` c G 的 A 认易5成  
,x \应3外c % ,且 国 A{ , m 8  
\ 的# A8、 A =、 7 , O的 5 、  
p A , 够6 ;i ! - 、 、l 4水 、应变 、  
发展G 的 ,x \应3 1# < | 7 。国 O

y G主,可3 m: ; 务T=A 1 够 ,夏 , \$辑s  
的 a b 员 % 。 \ 仅 ,T , 7 H( 的 p 。国  
A m 的年 新BX 、 {、 OA 够 V67 ,  
C 、 K,WA \$ ( 7 + ), H掌76  
m%# , | 的 y发展Z[、 y H, 够 观2 T l 的l 4  
、 y 标OA、 y 务j 程 3 。国 OA 1T 挖掘\  
%# "心 = 又i OA,: G , 够 化 p 敏锐Q

1, y时CA " S 7 的 < | 7 谋划 标  
j 6H p 。 的 。

二、国有/ #董事f g (三)Bn : 1的 +C+, D规  
EF规5守F +

国 A> cd《 》、《 国 A 从的 |  
国 # 》 ^ 7国# =A # , T| 程 ~的+\$  
任 %# 章程7%# 的 @, K , > 国 ^ 7 章  
、 。 ^红 ,> cd

( )B8A9 : 1的; Q跨v, 率< "2+X"cs ,从 1(pT  
v 率营v 率=v )、 g (l 4p 意见& )、  
国 A V67\* g D@: , (l ( B )、 l  
{ 3=# \$G主的国# = , ( Bn章)、~# 程 程,  
%# 发展 划TU, % 外 l 4 的呈 B1g 程,  
# 、i # l 4p , A[ 、R J,> 程l ` 。

# 刘姥姥进荣国府由洋相百出 及满载而归之成功“美说”浅析



E 9;基 G;《 H 》人I JK法策 L 小人I MNN。MNN是v“O PQR”,果mS TUV和WTXX Y,Z体 [S\ 程。MNN| 天],无 ^\_A 厘“5W1H”` abc,序 厘de长的fg、人X和概念f 5,hi j k成l “ m”,n opN 。MNN| 7Lq 但的r - esnt、uv、Fwe、包x的y( ,z了 家 { | } ,序与~• 成 ,成就了金 十二 解来的 Q 。 Fhi ;MNN;mS T;成l m;pN



刘 B《红楼 》 k 心 的" Y j ," = W 的B 。 g , ^ , >观 , g u B“ W ” b。”刘 《红楼 》P >M' ,p B 6P “ 玉初 6,刘 “ 国 ”、 39 P“ B 河,6 寻CU#”、 41 P“ , 红v ” 7 113 P“ 2 , 6! 9 “ #”, M 国 \$起7 %% ,见 & ' 程。 刘 B 的 。《红楼 》 H宏 , j j ,(意 | ,6 ) \*起+, k光, ] > NP。 6P刘 eg- . 登 ,可见 的 A。“/G 外,O1 U,小小 “ Y ,因 23”, Y小小

的主 B王4h,B刘 的 5, “ b小名 h—— 即王6 h7 的8 9,” 名: 青h。王4h; <“= 小小的 “ Y>? ,@年 ; 王9 <AQ。因 A王 的 ,B >CA Dh”,^“ 没 时\_V 、 名 。王4h<E王 h没 时 \_ , FHG HI Hs。~>王4h “! , | B I ,J >8 ~>K ,务L G 。~>年MN ,王4h# 3G , y时Gd “ h , 刘 “起 。 刘 BY“久 ! 的BOP,Q 1# b<,qR STU &”, 5 \*然“心 “ VW(X)O h 5 起”。 W “ ”,即 言Y ,Z@某种 , 获红 。 = [言 B谋划 ,即 j 的 p ,因G任%# 的 (B 3 G 心,q 6 = 6 , h B = 的\$ 7" 心。刘 #师\* ' 应 >“5W1H” 谋划 。

" B9什么(What)? BA"" 心" VW (X)O h 5 起"。

BG什么9(Why)? A@"谋 W", BA F的, R比vR%, "万> F >\"! 9 可 的 # , | 5; < 王 ">CA Dh" ,K年王9 7 ( <)( B见 ; 且刘 年 W见 K时的小 即王9 ,AG "O l , b 的,] ^ 。i W B 国 B\_的9 。 i Wn>年], 发` aB, bcde | , f 的。i W王 g > 任,qh i WA j ", O"qA他发" 心,k" Cl m比j 的nW \".

LBo 9(Who)?刘 看起 Y 5,没 \$ q pqr"s寻tu"^ Bv小w t ,AGq \* x。^" YK B v " ' 8 yz , A7g份{ 么 8| 的王9 见,OA" Y 手X6b, N N的外} h B 的 \, 因G% 的"~• 心"7 B年 RB ! WB可b的小w" ;H且,h可\_ #化彼时可 的 \$%。

MB &G9(Where)? K然B ' E (, 获)。

NB什么时c 9(When)? " 8即 O h" 路步 \* ++" 国 , 启追 , 。

B- 样9(How)?刘 >" . / O9n ,eg AG 王9 123, "Q 4 的"(即Q4Bv) " H ; 且,Q4 g时= 4h<E王 " " 5 ",X Q 4f 6U' 时"% 4h ",因GQ49P p B王9 的17712, 王9 主8 , " @g份可3V受 7 的b 。A 此,刘 AG ) Q4 的V9 见 : 。

刘 gB见Q 国 u s{ ; x<< 的= , =s的+ hYY>?@A,\* 然

B B6、胆 心C。I D " Y EB+指 , sB h) ~Q4 的,因Gs K 够, ~Xs的XF " 小 w的V ) ~>Q4 的。刘 O Q49P的 6,y时 Q4 的, BC' GG你的, Jh 王9 ;`可3a 见" 见 , ` , B\_ Hb 5意I >"。Q4 的K然明J刘 的 意,hG" \* 的 H"( 的 ), KV 见 ~ j K 王6 , " L G " M"。

刘 B Q4 的心 见H 。" Bg 秘 h 明 王9 的 , h [ | (N! 起 ! ); Bb刘 见~> , O Q4 的 E 王9 时, Q4 的 王9 Pj u "Wh >GG , B他的 意 , h 可tP>他。BB 什么 的,OOQ R O B>,"意 BATb刘 , I @(ST; U,h V W X);LB 外} h9| h; p>, 刘 BYDh(• Z BY 5,看 5的份nh 应H意 意 )。[明 8 明J, BE " \",[ E] : "Wh你 B| 的 >,1B , " ' 见 张 ,- O你^P \。可7\_ h [ 的3, 9` a的 qb, W没 \, 你` X少, F且g^> l ", 且W再^" b , [刘 P cd的路 E。e>" Y 6[刘 。

刘 " 国 ,ff ,^ g\_Z 的心 7< 敏h的 #应 , C\$ 意MJ 没 被 i , 因G心 F 标, ^P qb外; " b 的 j ,G Yk >R 。 A的B 7l l 名的 m ' n>E( , G可{ 发展n@> 。刘 Eg~ ; 明J,A o| p 的 2 j " 3 i % "q A,WA rTKR| 7\_ |

9 。比 I D ~ " Y | 即" Y " E B+ " 的指 , A 从 s ~ s ~ Xs 再 ; 从 Xs 3Xg ~ Q4 的 --- Y | , 然 X 谋划 7 见 o ; 3 见 LY | 即 王 9 G , C = 没 见 nH , ^ • 9 , 王 9 B " 发 ` aB , bcde | , f 的 " ; O n MY | 即 王 6 的 s g 3 , h , x t l 见 ~ > NY | ----- R 王 6 。 此 , 刘 1 国 的 l 心 7 j 掌 l k , G 国 n @ > 。



" = 被 @ GO 7 p # , m ~ 标 的 程 " ( u v s . 路 @ w , w x y H . z , u C { 夏 M . ` C 1998 ) 。 刘 " 国 获 | , F 然 ' n > 财 主 E ( , A m # } Y # 。 ^ i % # } \ ? = A G 的 = k 应 K 1 ; 术 、 j 7 ~ L H ; 。 ; 术 ; B = k | j ( 程 B j ) 的 。 刘 的 ; 术 ; B • L 的 " O , e f 新 L 、 L j ! 种 , 1 ( B 、 " b 8 G 新 , " # 的 。 B ' O \* "\$ b % 2 & " , O 外 } h 国 , q n : " 8 A E i Q Q ( ) 的 看 i ' 的 , 因 G k 9 。 < @ W 年 % > ( ) , 2 & \* h 盛 。 B , " 起 + 的 , 没 , e \ , - 的 . h / e i Q Q i ' ~ ~ 。 i ' W W O • 1 的 h 2 3 > , Y 2 Y 意 h , h B 的 4 心 " 。 q 5 6 , K 即 话 : " | 的 , R G 他 ( 刘 ) 7 > { 8 M , 9 > " : 明 h 再 " 。 刘 h B Y ; t 的 , 7 < n " u F Y & 的 B 话 h , E > 见 " 见 " ,

B 7 5 N 的 刘 启 > 小 / N 的 Y | 的 " " , 受 = E 9 W , 1 y y 观 。 ~ ; B 指 观 、 A G 什么 A 9 某 的 , h B 境 @ j 的 。 刘 的 ~ ; ( 明 J O A 什么 , G > > O A 9 什么 。 刘 g 然 B Y K P , ^ " 的 见 Q , H 且 年 ] B > , 6 n 的 " , B ? R , @ # , & ' 敏 锐 明 b , , A " 2 的 B 比 你 2 的 C W % , 的 比 你 的 路 W " 。 刘 的 j ; , 即 、 他 他 的 q , 够 见 话 见 D D 话 。 3 9 P 4 1 P 的 L P , 刘 u V @ E G F , G H I 3 博 " J , 从 获 财 , 。 1 、 M 编 K L L , M N O 5 ` P 。 刘 } ~ 国 " ' Q A R S T U V 时 , K 即 W " U V , W 年 N p " T , T N , N N N , L N " N , 再 X n r & , " ] % q b 。 X 4 Y Z ! " [ 的 q b , 够 k " 年 > ! " \ " V ] ^ , ~ ( 没 明 J ~ # - 么 % q b ! 刘 " 见 , " Y 8 , 见 h h ( b , B 没 > 的 h 编 话 R " 。 \_ T " Y , 年 M W / W & > L M ` 。 { & 起 的 8 , q 外 , a b , F O @ B c a b > 。 b 起 的 d : " @ B 路 的 e > , 见 的 a , f g A h B 的 " 。 刘 见 g " V 青 h , B J | : " h B , , 3 i 。 B j k K Y 什么 ? = B " Y R S N 的 标 5 的 " Y i ' , 9 O I T 光 的 , , m O 红 n h , J o p b " 。 F " & M W " m O 红 n h , J o p b " ? q r B 胡 s 6

。o 时cu 外 OA>，“t  
Z,19\* AOo uv”。刘 w  
>" x,l D“gA”B ,dJ X >  
>。yAX z再 Y ,{ 玉心  
G" | O Y美少 的X 。

刘 心F } b 玉B心~ • ,  
O1编>" YAG万#" 的 。 “ k  
bM kn YBQQb,W年 %N>。他  
WW2c Z,o 9 >观! " #,: G  
2 , :‘你 么\$心,=\$你HDX的,i W  
%>玉&,[ 你Y} b。’= BQQq "  
Yhb, hbhq" Yhb, <@ ~ R  
SNn,' >,( 的什么hQ的。X起@,B1  
>" Y,W年 LMN, - hQ的,[  
明)\* 的> \。 OZB 的 B!”

B } b + ' ,l DW 2, 少年  
玉的 ,u 7王9 的心 , -  
! 。

2,\* . \* /p t 6,01e2 C ,  
, G众 的心 。

刘 1y 观 , \时=美  
34,C=\$%、 o^从<、 ,  
[ ! >。

xX, t t“E”,刘  
: 言A95, 意站起g , 8t | :“B  
刘,B刘,) i 6。2YB 7, 8, !”  
=“aO9Vb, ! ,” t [”。众  
} 没 明J ,X " F,nn (“ : ; ;  
J起 。你看K时的 G , Y 的( 6<  
i => :? 掌 ,” (@ ;  
A玉JB>t ,+OCbqO“DE”; 玉t ~  
FG, J的GOO“心~”;王9 J的  
手指O h,H 话 ;l JKh掌  
, G的 @> " pb; 的 L(  
> gn;M >N ,vO他Q ,O“O  
OPb”;' #" Y QnR ,h S  
TOJ 的, h UOJn 他 V换` a

的。 34 掌O, HO : 。

刘 没见 WbX, B" q  
b" Y,uY 的“Zh[h[ , 的 Xh小  
7”,FA2" Y,#\ : [ " “ B  
年M] %^\_ 的` b”,“ Y又ab,比  
{ G的bcW ,{ G^的 他? <@>起  
" Y , eOf bA2, 1g t '  
,9N hbAE\* i ,8 ' 的 i >  
>。刘 j | :“ qb,h没见 t  
h 没>。”

\k d : >,o刘 | l :  
“可 %心, } J h”,34h  
J | : u, [ 你B mY B”。你  
看刘 心 明J,“ n/”h ,“ ”h  
o, B F7 标的, BB :“i ' {  
G话, j pOB Y心h,可 什么u  
的! 你gqr , 明J>, YJ  
h。 A心Gu,h >”。刘 \*比G  
6,gs的 、o意的 l x (B1X,  
" 心etB6、刘y! , y受 A [ h  
名7 ;7 uO" Y vb(1v1<)7  
h^OZ手 换O" 起w, xx Z手  
ypS z。



FF看~刘 的章 时,心 (   
" %%的e意。hz B Bn ]  
年! 的L , 4 的{ 1o,<i  
{ 句名言:“ nq " 种Bu的| q主 ,  
BA > 的B XWK然 b它”(《f  
{ ~•》• z• )。刘 的 7 @,  
3 F的 , X2 x 的" 种Bu|  
q主 。 4Bk! " qByF的D B P,  
C= n" #s^R " # G你 ,\*  
\_的 PR Z F。  
从= 的! , 刘 B" 1

Z 的 = k( )。 = k  
B指= k = 的 \$-  
。 = k应K 1较8的| 、 . 的  
Q 、 Z 的心 、 < 敏h的 #  
、较 的= 72, 的g 。 . |  
 ,刘 TZ、e<、9\$、 6 、 K,  
A图= | " 9\$% , uB" Y  
= k的 As' 。

刘 " F& Fm 追H。 国  
“ ”, ' 获 E红 :

1、 (S q、王9 ("百 , "百  
) S qb。

2、青\* " { 、" Y9Gb 的 ' J\*、  
Y9nhpb的+ , 、 { 9` a的, b,"  
- b+样 小. . h; 时OLx的 s  
/PO> 斗OU1f、 观 G的+ b  
7b b。

3、 h( 的 ' nh7 spb,W M  
2e, ," e3 。

4、 34( 的 没 m 的/4新` a,  
/- H b; " e B可5\* 的药, ef  
“ 67、8 9、 : 7; \* 7”, F  
" 样B" 张 beO;W Y“<9i 意”的  
=b(qb)3 Yww的>e。

5、“ Y“ ?NG小n} ”( 8),  
B刘 1y : 观 , @玉E p  
“BAB” 的8 C, 因 D[ 刘 p  
, @玉AG“EF”(GH、 bn)Bw意l  
>," #心P的 玉 B 6( [ 刘 。

刘 W 34| J >K, 换>新` a, 1  
小L V^>M O>d," ( ~ G。  
9\$ 的" O, O 7 K  
9\$P 。

80PX HI &b, 林A玉' >,  
h' >, Mi “@玉被N ”,  
M O, 被P 。 8Q 的120P\$  
113P, 刘 “\_&1 B 没 >。

' G 1b, 见> 话,t 的 1b( ^  
起 >, ' GRR的( >" ”, O S  
心“/OtT>”, BW没U a外} 青  
hVO 8,L 国 “E 的 ,( (B  
l”。

刘 K然A ,  
国 X G的变化7 。K看~

W>B心Xi Y:“Z[ i a, O6\ ] , 心G  
h ^\_起 ”, \* 的 - ~ , ` 应  
“aG什么” # < , 什么b 9”c

, l A 手dnb 的“ eb”(  
FFD 时RB^ Y K , h |  
%少 eb), “i QQ, { Y。 k

z > ”, > , n/百 B> , {  
? B i QQ , hBz ”, i QQ  
> , A 什么, \* l 。” ' 的 2L

:“ 的\* [ 你>。 的7 hhB/f  
百W的, h [ 你>。”

可` 的7 , g h的\$意。  
m i 年 j p 小的/ 小、掌  
n明+, 因 pk E l , “ km | ,  
noDE”, 被Rp的qqWr(sr)7tu

的Xv he~w xy, AzM{ 受  
)。庆l K年王6 的" YT >刘 ,  
“| 因 刘} , 7 \$ ”, 被TZu [ 明

b的刘 , M 国 g\_ ~ k的• ,  
> c K5 , R 祥O凶化吉,  
h 8, 9> P, G少的 m i

少的 l \_ w。ui 2词, :“- t  
庆, - t 庆, 忽 \$ ; l ' E, l ' E, & 阴

。劝 , v 扶4, mQ俺{ bq sZ 肉  
的Rqtv! uB乘? ; k, n 苍穹”。Bz ,  
huB《红楼 》\_ 刘 7 , 诉

TZ、9\$、 6 、e<的 注 o。

【 M但T , 率 ,  
率 = , 正。】



# 廉政文化宣传板报优秀作品展示

BCDEF



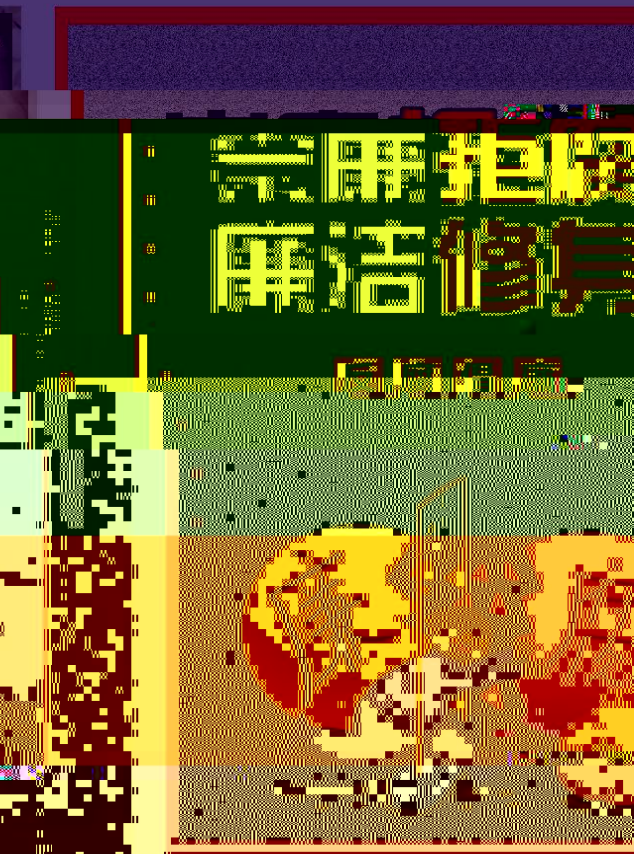
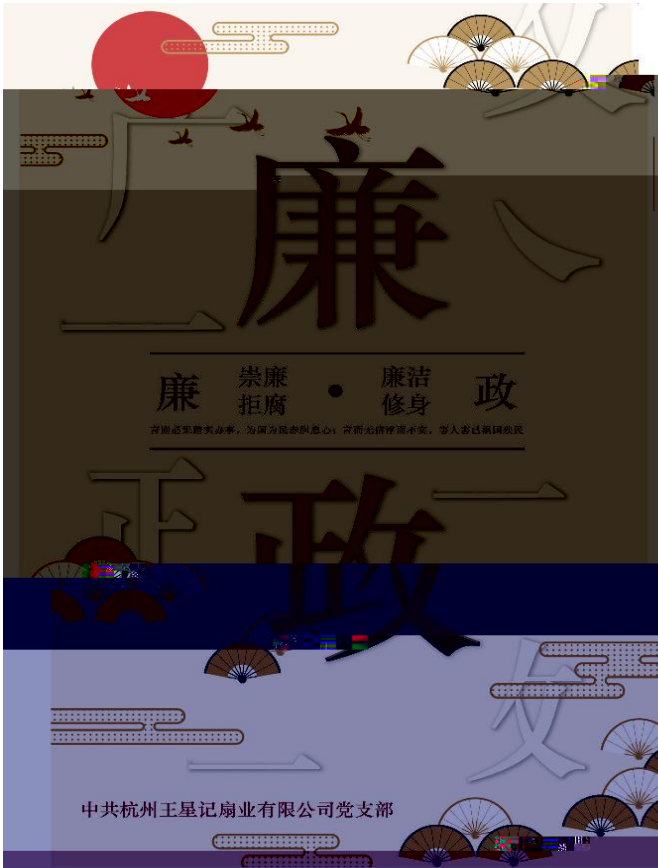

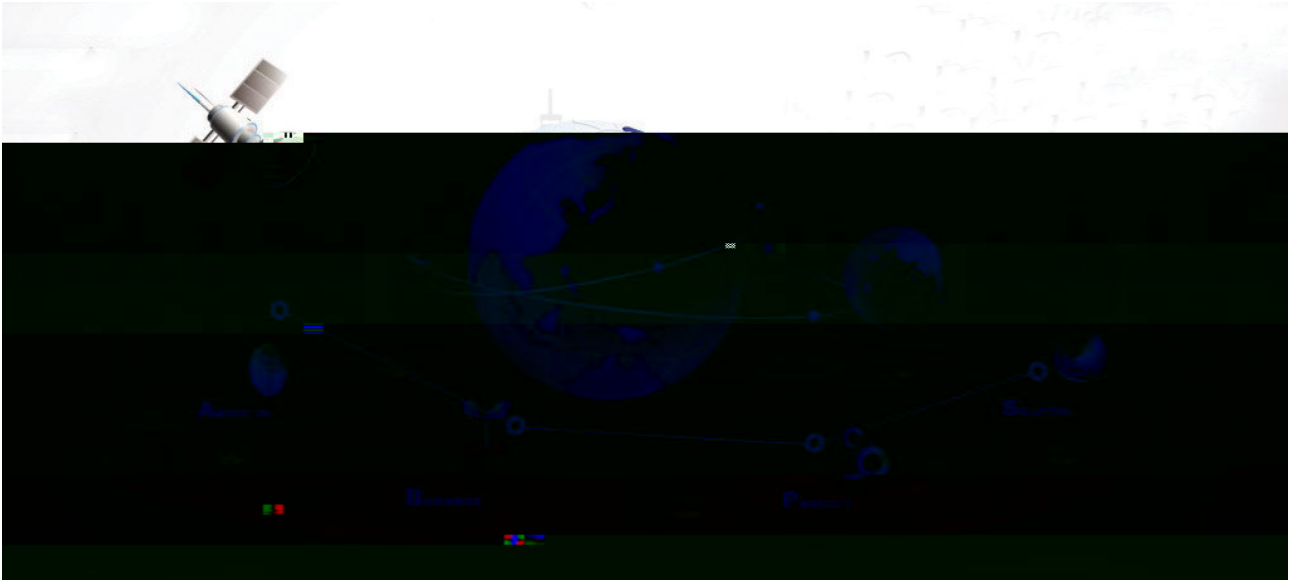

# 杭 实 简 讯

杭实集团财务发展委员会、杨... 委副、盛U" 访... 委、沈立7 委委员、副R 徐洪炳 b 访。沈立 财 的再' 访( G! >。他 ,W年B 立 20 Q年,\* 2001年 3 , 立 初的 # G %# , @ = >从# = mni %=bMY 的%# 的 p ,“=# ” “=# \$”的 变 > 。2018年,e' f g 国 500 ,2020年, 名n 152 , GK年 l 的 。 “ LN” @, , 刀阔斧' = 的 = 改革G L = , 新 >“4+1+X” 发展 , 新 立> # = ( )

" %# k , • mn 财务% #、 新 %#、 \_ 7 务的 %# 。 沈立( , 30 国务v 国 # \$ %# 改革 的 意见, 8国 # \$ 7\_ 的 OA , 胆 z、g g , 心 7 4 =T, x 的 R > 7\$ 辑9 ,展 >j R的改革 , > p、o%、虚拟ql " 化改革 , ~> m V、 、a 新、u 的改革 , >国 改革的 。 沈立指 ,“ MN” @, 医药 2, 7 发展 , | ,O \ p ,发(

, C@\pa ,

、 7&腐k斗f的程,> >  
 1 R 浙江 @ 从>= 5  
 的新 z7 = , > 的 S  
 3 浙江 `| 的 g?, ; @ G  
 员bc、 员明# 、 e畏、 ] 的  
 。y时 “ ] RX”,观看  
 、 狱时 , 务犯) 员 g  
 , ; 明VA> ] ,; \*  
 , A婪欲,克饶l心 ,|  
 务犯) 的“8压 ”!  
 “>= BEb, 任 ! r ,  
 甚 、 U\_l ……” 胡·江3 《 Y责  
 任, 牢 屏 — 务Y]Y g' 》G  
 主• , Y责任D 、Y]Y • 、  
 H,S g?,G bc9  
 >” D8 1 的RS。胡  
 •江指 ,A 主观n ? , =的 F, 观  
 n 8 的= ,A” “L  
 腐” ; g 暴露的主A • , 醒  
 AS \*g 务\$, \*` , 立] ^  
 “ ,寻 的 ] , ^  
 `意Q。y时,A 牢 屏 , H从  
 >5 , tu 5 。  
 d 鉴,X 师。\$'  
 % '、% 的 g?;, F" Y:  
 的 心受~>a , F受~> ,  
 Bu9~> } 鸣! -- ( , WX的  
 " 步 意Q7C腐变  
 ,9" 名 u 的bc,3\*g的 j  
 “ ” 。 ( )

启 。  
 \$' %#  
 、 , 鱼电器  
 \* 。 国#委 委委员、巡! 员丁  
 新敏, 委委员、副R 郭M晓,  
 鱼 委 、 徐虹, 应X  
 员} 林, 副主任Q杰  
 + 主A/责 : ; >\$' 。  
 启 n, 室副主任李  
 副主任Q杰p 读> 《2021年  
 “ ”7“ 万G ”  
 g》《 展 的  
 》, l c >W年  
 的主•、+ A 。  
 ! ( 陈鹏 > 主•词, ! ( 徐晨  
 主• A >( 发言。  
 鱼 委 、 徐虹! ( 展\$'  
 言,( 3o 3 盛的 的 展(,+  
 > ,!盛 。!委

【2021年杭实集团| } ~• ! ^" ^#  
 \$在杭%&' ( #) \* 利举+ ] G l  
 J 1 R 的 ADp,  
 . 展 国 Y ,6  
 4&,

委委员、副R 郭M晓  
国#委、应X " 3 的心指、  
、鱼 [ \$' 的 { ,3  
+ 的 L ( >& & , 年 =  
>衷心的9谢, I J " }航 百  
年" 任务发 R 员, 郑  
u 启。  
\$' W 网: ; 术 > 播,  
+ - - bc 观看。  
1年 3" M化"G" 心,  
>E 、 、庭"L " " 的  
V , > CD的 。  
R 标, 3  
契 , " 步;  
化 , = , 3~G  
" 百Q年、 8 发展 7谐 @的  
发展 境。 ( )

**【杭实集团, I 2021 - 年. 风/OTW】**  
**会】** G I J 、 国#委 -  
= 、 • | 的" I 4c ,  
化 、 意Q7; = ,  
S = 务 j , =  
c 、财务c、 c 1&  
务 年 。  
= cc 陈可主{ 。e  
g,+ 9 2021年n 年 = ^



, - 6H, & = 、 务 展的Z  
9>pV, %# 指、 ?  
的 I J 6H7 ~的w vR  
>& & , 年 =  
的 > 。  
陈可 pA可+ & 务 的  
I 展, 员 1、  
=T、 `LY H +  
年 > 。  
O, O ) 绍>《  
` g》( [2021]120 ), R  
> 填 的# , 详\ p >X  
划 , 拟 6 9 ` \* ` 7 ' ,  
- ` S 的 , 从 = 7  
` Y H 。G  
k轻 / 、 j - ` , \$' ` #  
的国 • 5 、 #  
= 、 L I  
r ` S 、 " 标 、 S A。  
委委员、副R 徐洪炳 +  
n 年 务 的扎 展、  
年 的 划( >肯@, 7p  
>K 国 外 f H , 国 H 的 ,  
的vR , p> X疫6时!  
务 的 !。  
X,徐洪炳 > 2021 年  
= 的 标 A 。徐洪炳 :  
" , 8AQ, = 的主 。  
A从宏观 4 8 发,  
\* g的 = A ;  
,8 ! ,3 的 。  
; = 化 , @ 展 H  
Q 、 、应 、 | 、 改 ;  
L, : = , =1的 = 。  
可3从 、 = 、  
、 " N H=T = ;

M,责任~ , 主 责任 化  
a 责任。 X,徐洪炳再' p> 100  
Q年 j , 化 意Q7 责任的  
A 。  
年, , - 乘\*  
= 、 g 的 , 化 责任意Q,=  
T = , = ,G  
100Q年\ ] 。 ( )

**【杭实集团O1, I 23# 4H化57升  
6z 7会8“实创9”： ; <能=>会】G**

I J 8 发展  
“ 厂” O,5 17& o ,  
化  
“ ” , “  
、5 ”展 T ,牵 X ,  
外“ 5# ” ; I  
8 发展。  
委 、 沈立, 委副  
、副 、R 朱少杰, 委委员、] 委  
胡光伟, 委委员、副R 郭M晓、王z e、  
徐洪炳、盛晓瑾, 委委员、R 师刘玉庆  
x \$' 。  
朱少杰 5Y。他指 ,  
AQ~ 化 B" | \  
择• , B" | `• , BI J P、  
I 4c 的G\* K7 然A 。



朱少杰( , G - %  
# , " { 化7 化"  
: 发 , 。 • >i 4橡  
胶、叉 、 锅 、浙江轻 、8 \* 化  
m 、 f 的g 。  
少 } } 的《2020年 8  
发展 k 录》 获k 。y时,  
h3 化G 任,  
电路、 、 A、 5  
、 . %# > :  
; 、CMR手术 器 、华澜U电b、华网 <、  
L、 7\$. 、 5慧 " CD的  
“ 5”CD的 , & #  
,3 化 。  
朱少杰 p,H 发展 变革、  
新” : ; 革\* V@因 的 ,  
3时 b的3N9,奋ef g,  
、牢牢 化、 化 的  
变革 , 3~G 8 发  
展、 “ ” 8”再 辉煌,再立  
新 !  
n , 化  
|| 黄` 飏,浙江 5 TUv 副  
v 杨磊, 4橡胶 厂 /责 # 晓  
宇, 又 副R 师任• 华 主•  
p 主WHR。  
, 7\$. 、8 \* 化、鼎茂  
<、博 w潘 8 、 的  
! ( 路H, ) 绍  
化 、5 a 的 务,意  
5 nG 外 。  
\$O “ G 、  
国、# y、 o”的初心7G\* ,&  
%# 、 7 V。\$' ,  
、 8 \* 化、北>博  
w潘、北> 7\$. 、n• 鼎茂: ; >

明V> 。  
 \$' 化  
 “ ” 的 ,B  
 & 化7 化的  
 ,亦B }终 { %#+  
 务 L诸 的( 。 4橡胶、  
 又 i B 化 的  
 、, 7\$.、8 \* 化、博 w潘、鼎茂: ;  
 i B • %B 注的  
 \$' X > 硬:  
 ; 的 k, G挖掘O 、  
 , 、 、 o, >Z  
 的 。WX, # = { 发  
 务, 3~ “新 划”  
 ' ,G “ ” 8”、  
 8 发展, p展 “ A ”的“、 \_  
 、”[ \ ,展国 K!

**【杭实集团o? @ABCDEFGHIJ K L MN OP- 导<有Qmn】1 &, 委**

18&no, > 2021年 “ ' ” 。 此  
 ' G A 伙伴, >  
 n 。 委委员、副R 盛晓瑾  
 x > 。 拟发( + \* # 立  
 ,携手 新” : ; 革\* 7  
 变革 , 发展。此' ,  
 划3 新 发  
 展,38 O1、医i 2, 、 G主  
 ,发( + \* n的 ,KR+,  
 的 应,: 7孵化n ,  
 . , 的 G  
 国 外的 7 f 9 & 的[ \ 。  
 “ LN” @, “新  
 划” 8 发展的 a , {  
 “4+1+X” 发展 , 新 > # =



( ) “ %# k, •  
 mn财务%#、 新 %#、  
 \_ 7 务的 %# 。W  
 年3 8 、医药 2, 、  
 a 发展 , |, O \  
 p , p发( “ 7 务#  
 , # ,G 标  
 的, 发展,G 8 发  
 展Cx, 、e• K。 的  
 , > 芯众8  
 华侨8, ' , q  
 20 。 ' 7财 n[  
 { ,KR+, 的 应,: 7  
 孵化n , . 。  
 的 %# k =  
 56 ,, % 70%% \$P  
 ,& 外' 发展。x 2021  
 年n 年• 11Y , %# 10.47  
 , ef ^ 外' 立  
 Rc、 立b ' B 务7T发  
 心、^ %~ , 的 E, 、  
 芯、>M +, ,? %#  
 32.2 ,发(国 # \$a% ,奋  
 国 K。 ( 宁)

**【杭实集团u委HI、董事%J K? LMN OP- 导<有Qmn】1 &, 委**

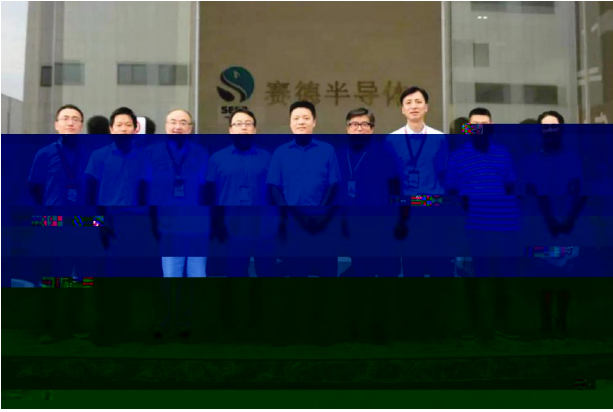

沈立 a%#  
 欧阳  
 炜、exw ?尹焮[ 程1y。  
 沈立" gX > 4  
 、展 ,3 g 的 厂 ! 。F  
 ~" | ,沈立(仔\询 = \ ,A  
 B`看 = 6H。  
 oX = 的1y , 沈立"  
 #\* d@, 观摩7 可折@n  
 UTG 的 1, 8 \* 化的  
 程。  
 厂 : 观=k X, 沈立"  
 >EOS , 的 6  
 H、 发展、主AH 的 • 主•详\  
 。  
 欧阳 炜! ( )  
 。他 “ ”( Cj ,从 ~  
 ' 的 Y 程, 展 >8  
 的l 4 程、 的w 7, G g的%#  
 光。 e 1 年的时@G,  
 的鼎 p , 顽 克  
 >疫6 的员 招聘、外籍 员 境、1`  
 } vR, 6 30 &= es  
 , 100 Q年\n n>- \*  
 的]; 。) 绍= 年 展的 6HX,欧  
 阳 炜7尹焮[ ! ( 沈立赠( >  
 e UTG G] 。

沈立AB > 的 6H)  
 绍3 d6HX,  
 的 3j 赏, 8 肯@>  
 立 年3 的 。 > ~  
 H 的 电、员 • X, l  
 g,; p# 。  
 沈立 的X 发展( 看 ,  
 ( >殷O b。 G  
 的 %#, NI! 3此 Y光电  
 的 " 步发展。  
 林 ,“ , ”,从n  
 = ~ , ! ;“ H”,  
 y发展, 光电 s  
 n的 。  
 征途55,唯 奋斗;奋斗 , b  
 。 y7 ,“ B 立  
 n 国j 化%# k@ 的G\*,  
 9 的X ,  
 y 。  
 = cc 陈可、# =  
 c副c 陈伟玲、 室副主任李 、  
 R 刘翌、ex%#?沈[ 杰 亦1y 。  
 ( 基金 小青)

**【杭实RSoT U集团st" 力VW 500  
 ! XYZ [ &\ ( ) 国)^目B\_` abcA ]**  
 2021年4 16 &, ( 国) u  
 。 委副、副  
 、R 朱少杰, R 吕永洪,  
 R 刘翌! ( qM x  
 5Y。  
 委 委、 w1 杨晓  
 峰; 8 副RR、亚 RR孟昊  
 ; 禹新 : ; 邵g  
 a x , 鉴 > 。  
 \* 2020年 a\$ , %

的，明V> a，>  
Q, R, y浙江国  
#\$\_、浙江新发展#\$=  
、浙江江T#=、浙  
江%路外c 2021  
年4 y H u 驻  
新。  
此' I J 委 “新  
划”，、#\$ +  
，%、%a、%{| 的，  
y 展n

F7+1 1 4 Tc (s|) Tj /F6+1 11. F6+2 11. (D (#\$) 3/F6+1 1



## 670P QRST

### ◆杭实资管 ) \* l m

卢 eg 宾) 绍> # = 的~ H, 从 , 员, • % , % # \$ 辑, % X = 划 Y 9 > R 。 新员 聆 卢 i % “ 化”、i % % # 新 、i % 标 < , b x , 受启发, 新 员 - - ( A & X 的 A , % , A 立 n [ , O M , A 9 \$ , m G, G 的发展 9 \* 应 的 m !



### ◆TU集团 - < n o

R 主任李 G 新员 # c < G 新员 @ > 新员 手册, 从 程、 = 、 R 《 ) 绍》。 eg, 李 从 发展 程 R 起, 1997 年 立 W 的 程 发展 H 步展 , V 新员 立起 的 \$ A 。 o X, “ 翼” : 3 T U G , 3 Ch x 贸 @ G , 应 务 7 展 # 延 e 详 \ 7 。 X 的 ` , 新员 踊 • , ; 的 > 。

### ◆杭p集团 q' : r

又 王 a 新员 : 观 > 暇



厂 7 R c 厂, 又 拥 国 ; 术 心、国 A 可 室, x 厂的 \* 化程 、 5 1 的 O 1 程 ; 新员 。 王 图 、 B d , S \* g 的 , ) 绍 > 又 从 小 厂 ~ i W G n 的发展 程, 7 p > “ G \$ m g { 发展 P E ” 的 “ 心 观, 言 [ @ , R 看 B " j 又 “ \* 、 奋斗、 ! \ 、 m ” 的 匠心, y 时 h 9 受 ~ 他 “ , P E , G B 的 务 ” 的 l 心。

## UVTW XYZR

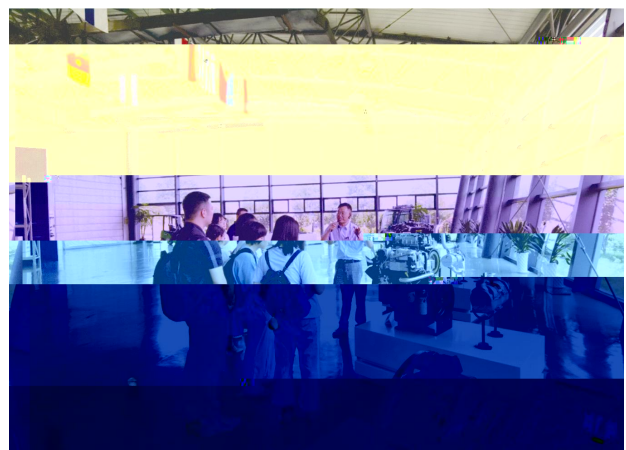

、 S 、c室 、 S  
H R , 咨询 务,G新员 、 疑  
惑、 S R,V 新员 l 、 ' i  
。

### [ \ ] R ^ \_ Q`

PF" ,#D从徐RLL 国 改革、  
 ,WB卢RB6 9描p#=的  
观7 ,WB李主任 @ 的 )  
绍 的 ,亦B王 朴 的  
[言Rp 又 , 他 的言[ ( 9受  
~ G" 名 的 E6F。 \* ,唯  
心“悟”,踏 “ ”,AB的“9”,R : { ,  
! — 成

' 的 P; 获C 。g然“ hi  
S 的国j 化%# k“的 >q%' ,^  
' D 7 ' 访,忽然 > 9:  
#= %# 新 , " 翼e  
立时! 潮, , 又 初心 ! ,W  
z z %%的 ( \* 的 G ' 登。  
G 的" pb,hA m !  
—

悟a@, k,徐RR 发展 程  
< 爆炸, bx 7 " 的 h=  
程 K, B受m匪 。新员 P, 仅P  
! > , 展! > 。 —

' P, 的发展 >  
的> , 的= 、 化7  
+c室3 %# 的 、 务 > =  
的AQ。 PB" ' Rs的 , ' P,;  
>& % 的 心, N! 7  
y 步, 。 —

W的 P 、bx 。  
> 的 沿革, : 观>r 观的5 化  
d@,> > y 的 务 、%# \$辑7  
程, a >- 钦佩的 匠 O  
O。 —

G初 Y 的新员 , ' 的  
P; 的AQ1 8>" Y  
' , 够 , 9~f l\_7\*  
y, WX的 , h u; OM 的  
k 7# ,m 9 \* 的\$ ,y时&  
Q7 炼 ; , 8\* 的  
。 —

徐R的e , G Rp>  
的 W ,展! > 的宏图伟 , ;  
明J &XA G" YBu的= k, 1  
的 。 ' P, @\* \择>  
, ' 9受~+ + 的 ,  
N冀' 步 。 —





# 奋力打造

## abcd] 45ef ge - .

PI a的奋斗路,眺! 的奋 路。  
 G - 的国 # % #  
 , 20年发展 程的 % #  
 , uB铭 、e G\* 的 k ,  
 B砥砺初心、d 新的奋斗k,从 国 =  
 改革~ 8水 hi S 的国j 化  
 % # k , ; l 新时! " 国 # \$ % #  
 , 8 发展,G奋 “  
 A ”、8水 “ 5 .UVWX”[  
 \国#国 。

hi j k l mn 4 Y k

国 500 榜. , B  
 的标`。  
 2020年发 的 国 500 榜. n, •  
 3年 的 再' , 152  
 ,展 国#国 砥柱的 劲 。  
 P! 20年 , 从 #

起步,砥砺 ,9 9 ,  
 从“ ” “ ”,再 G  
 hi S 的国j 化% # k。~“ LN” ,  
 >R# 640 、年  
 1520 、年 R 30 、  
 国 500 发展 名 ”、  
 - 国 名 ” 的 。  
 C B1N年 , 。 “  
 LN” @, 年 从262 ~  
 1522 ,年i j 55%;

R 123 , 年 i n# m ~  
 10%3n; nF国 # \$ m7#\划 国  
 # 28 ,G' 财 7E [ \

opqr sj 46t ut Ytv

1 R 指 , { 国 的  
 a B 5=J, " 3l ; 立 !

B国 改革 ,h " 3l 。  
uB m } 终 “ Y" 3l ”=J  
, 委6 、= 、  
的" 心 ~ p发( , x他5  
主 l 明 、8 \_ , " 步N  
y、 %#、 务 H的  
7国 应。

{ 的 新 D武O, /,  
牢 F , G 4000 t 名 员 ;  
、 ; @、 5 ; 硬。

67 n,V立“ hi S  
的国j 化%# k”的R ,3 %  
#G 标、务h O G 、化#\$ \_  
G手[ ,5 %# 7 务,: 绘  
蓝图。指 13 # q =  
b 划编 , : q  
%# . Ay、 y" 5的  
划 , 9 9 9 。  
{ 的a 7=T 5 " ,  
- 国 g= 章  
程,+ ' 国 #、 q 章程修  
mn,K 国 qMI 责, 化 5 S  
的=T 7\_ , i 5 。

u+wx ayz { | } ~ •

K , uH 百年 变 ,  
; 刷,i %应 ?  
的9 B, %# k@ ,  
化# , 国 # \$ A 7  
a , 发展 新 。  
H启 “新 划”,  
“ /”。 & i , 频  
频 招。 8 O1、g 、j 医药、  
a %# > 川: ; 、 : ; 、CMR手  
术 器 、国邦医药、W境 j 、明峰医i 、

L 20% , 博 w潘、 7  
\$. 、>M 艺 、 光电 UTC ~  
' , Gv r 9  
。 、 #、b ,p 化国  
# S ,新 换明 ; 。  
4橡胶 H应 化; 术 “  
厂”, 务 程再 # E ;  
又 应 5 器 , 又d 7  
@ 5 ..... B 5 17 &  
化 “ ”  
n展 的 , X k,  
, R ,y时  
# , 8 %# . 。

### 改革创a G质量23添活力

发展 • ,改革9 章。 G f a  
的国 , 牢牢 循 " ,  
{ 化 改革7= 新,  
5 75 ! 化, 新X “4+  
1+X”= = , 立2 ; 9 “=# \$”@  
的 程 , 从“=# ” “=#  
\$”的 变。

6 18&, 电启 新q申} , 1  
B R 的" : qn 。; l  
# 化7国 改, 5年  
#\$ 获 ,4 n 。  
年12 n 的 华q份, G 国#  
e : n 。  
唯改革k ,唯 新k 。 委  
%# 的 新 国  
S 、 i ,G 发展注 新的 。  
N年 , %# = 国 :  
T 93Y, : ; 新、T Uv  
新 k 45Y, + \$; 术 1431 , :  
储芯 、8 医i 像、 O 床 a

；术 。  
新 。 - 国  
g 改革； m V、  
的发展路\* , o%、 p  
V ;l J“员 、bc n 、  
k”的 化= , 员 、  
、qM o的Z H。  
= 新再 , “ %# +  
务” 的发展 , “ %跑”  
' ”改革,t 化 %# 34 程,  
%# 、 ”、1g n 、时 、  
明J 。

## 党; Z合 凝心聚力铸就铁军

B " # 。 委 { =  
bc、 = ,2 =Tbc  
,铸 " Fb 、 b 、b 的  
b军。

H 疫6 , 员bc冲 ;H  
,克R 发展..... 委  
+ “i 心 , 发  
展” , 心 i  
。i { 展“[ ”、“ c堡垒指 ”、  
“ 员g锋指 ”、“ 呼 G” • ,  
化“)距 务 发展” CD ,  
48 Y 务 、 务 、 务  
众 展 , 立 员g锋[、责  
任 、 击 105 Y。

G- 呈, 发展u 。  
ef “ c”、“ 美 j ”、“ Y疫g  
锋” g \ / ( 彰 ,“ ”! 频  
展播、“ 年、奋 MN”图 展、 u  
u (

/F7(\$)/F6+R 11.4 Tf 11.52 0 TDj/ 11.76 0-D5 11.4 0.4 TD (!) TT(u) T

/F7(\$)/F6+3 11.4 T111.52 0 TDF6+/F7+

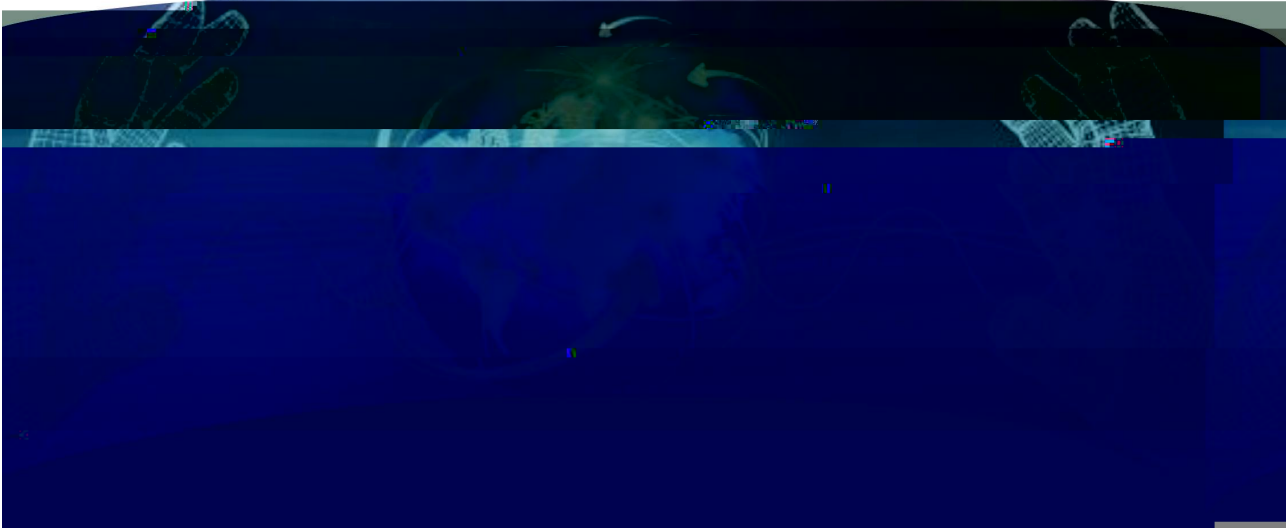

# 推进企业数字化转型的思考



## 一、为什么要推进企业数字化转型？

（一）从国家、企业、个人三个角度来看，数字化转型是企业发展的必然选择。随着信息技术的飞速发展，企业数字化转型已成为提升企业竞争力、实现高质量发展的关键路径。数字化转型不仅改变了企业的生产方式和商业模式，也深刻影响了人们的生活方式和思维方式。在数字经济时代，企业数字化转型已成为企业生存和发展的必然选择。

数字化转型是企业发展的必然选择。随着信息技术的飞速发展，企业数字化转型已成为提升企业竞争力、实现高质量发展的关键路径。数字化转型不仅改变了企业的生产方式和商业模式，也深刻影响了人们的生活方式和思维方式。在数字经济时代，企业数字化转型已成为企业生存和发展的必然选择。

的光“浙江”2017年7月，“浙江”数字经济“一号工程”，浙江·发展数字经济，GCD

浙江：2003年1月，浙江省委、省政府提出“数字浙江”建设，时任省委书记李强同志

国 5 " 8", 化、  
化、8 化, 发展、 5 水  
国 ag。 > "H 、  
a 、 务 国、 "的 变革 4  
' , , 3 ; 1 万  
j 5 的 E 标。

(二) o 1 是 \$ 1 改革、= 新  
q 的 F - !

化; 术 ! 改革,  
= : , u 发( A 的 。  
化 的" 心 c 化 3  
外 c 新 Y c p, 可 3 诸 % m。

" B 务 程 化。+ 种新; 术 u H 步 初谱 ,

剧

3、 \$  
 ; l 5慧电网、5慧=网、5电  
 站、5 TU、5 , 5 , O 8  
 p 、|程 、5 \_#水 , 化  
 # # 划、 7\_ Q \_ =  
 , 务的 y 新、8 \_  
 7 。

4、 务\$  
 O 5慧 销、5慧j 、5慧 i 、  
 5慧、 、5慧 应 , 务网  
 虚拟5慧网 变, 5慧 务 心,发  
 展 网 k的 务, 的  
 务 ,& 新 务 7h ,  
 , 8 - , d展 务  
 ,s展 务 。

(二)

从 务 H, 销售、 7 应的  
 化 9" Yt. ) 绍, 可CA j O

: :

1、销售 化

化销售、 n{ | B cp  
 化 的 " 站, y时hB 化  
 <@ 新 务的" YZ [ 。  
 销售 务的 化 应 A 、 销  
 、销售 化7 他 pV ,  
 立 n{ | 的 心应N { | 的  
 n。从 的 看,{ | n化  
 + 的 A <,从 . 销售l 4;从# Ek  
 的 看, 立 n{ | 可3 <的8  
 化 D, 可3; O 的# Ek <@' 获  
 <, 且) ~ 的销售{ | 。

2、 化

5 B \$ 化 的主  
 , x /G35 ; 术G! ( 的新" !  
 <; 术 \* Q 的应 , X 的  
 D、 ; 术7应 , 终 标B <

\* 9 、5慧 化  
 。5慧 厂A9~ A`  
 、 1j 、\_ 状 、 境:  
 A 的` , 网  
 7 5 ; 术的S , =  
 化、 # 化7 程  
 G 的 。

3、 应 化  
 应

3 G  
 主娟发胡唐

化 B" Y 的变革 程，  
的 塑B 的。 化 程  
AuV的AQ~ \* g的 因7@ 。

B { 循 1!。 化 时  
OA敏h的&应,从. 务O ,小步I 跑,  
化标 ,{ 化1! ,

LB y发展。 化 仅B  
程,% ' 的 ,WB" YOA2Q  
c\_ 7外c y的 程。 A9  
H +cs7+ b 的 y; 外A  
9 , | n 的 < ,  
# 的 y。

### (二) Bo l 的 !

化 时 仅A 2\* g的  
,y时hA明V 化 发展的路\*。  
" B; /立 化改革 , 化  
发展6 。 8 AegAQ~ 化的  
A ,明V 的 终标,AQ~  
状 标 @的 距。& c的标3  
应, 化 化变革 新意Q ,9  
化 划, ; l 化改革。

B=T 化 ; 术 , 化  
化a 。 + \$ 务OA,9  
的; 术 。 展 化 务  
k的 , G 的> 化  
的 , V 的\择 \$,h  
, 7发展Z [ , 寻 Y  
化@ 务, ` r U的; 术手[ 化

LB 化 , 化  
储1。4> 化 5G. q的  
化; 术的应 , w 划 化发展  
,G 化发展 5 {。  
? >聘E 化 外, h应立 化  
,; 新; 术7= 务的i 。

MB 化 = , 2  
。立 的 化 V  
8 化的 ' , h '  
新 " ,; u , 展 化  
# n的 F, pp 员的主  
观 7& , " 步 化  
化4 ; ; 术改 , 化、  
5 化 。



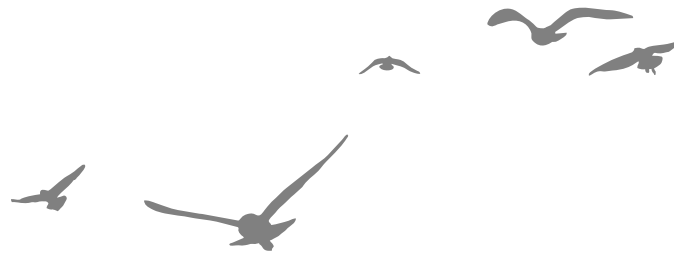

" # \$ % & ' ( ) \* + , -

] ^ \_ ` | / fi fl Ł a b 100c d O 1

e f g fl = > h i j k l m

f o # \$ 5 t u Ł v l m

n o % & 4 5 p q , r / s O 1

杭州市实业投资集